

**Проходной регулирующий клапан с фланцами и затвором с ведомым штоком  
DN 15 - 150**
**ARI-STEVI® 470 / 471**
**Электропривод ARI-PREMIO**

- класс защиты IP 65
- выключатель по крутящему моменту (2 шт.)
- выключатель ходовой (1 шт.)
- ручное аварийное управление
- возможна комплектация дополнительными устройствами, например, потенциометром

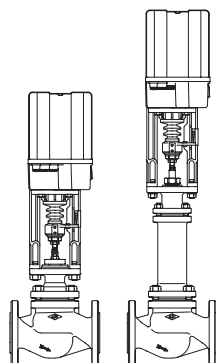

Стр. 2

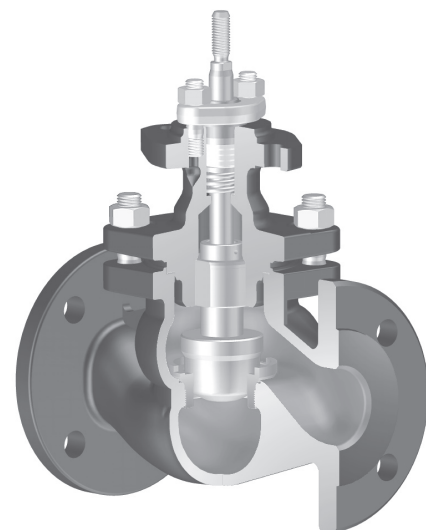

Тип 470

**ARI-STEVI® 470 / 471**
**Электропривод AUMA SAR**

- электропривод с большим усилием закрытия
- класс защиты IP 67
- выключатель по крутящему моменту (2 шт.)
- выключатель ходовой (2 шт.)
- ручное аварийное управление
- защита двигателя от перегрева в стандартном исполнении
- возможна комплектация дополнительными устройствами, например, потенциометром
- возможно взрывозащищенное исполнение

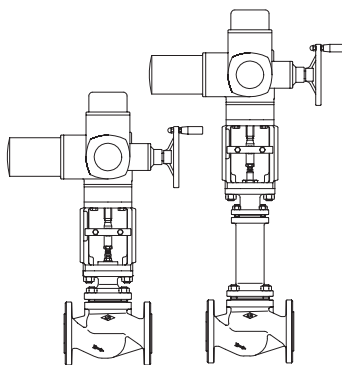

Стр. 6

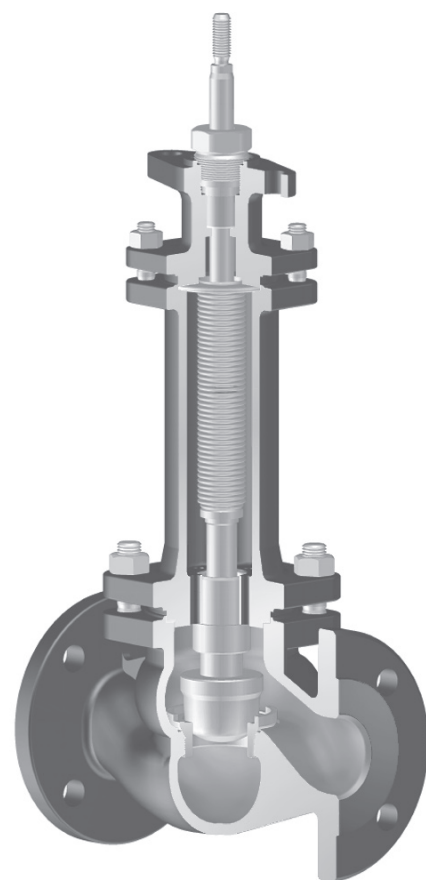

Тип 471

**ARI-STEVI® 470 / 471**
**Пневмопривод ARI-DP**

- реверсивный привод
- привод с мембраной
- давление управления макс. 6 бар
- шпindel с сильфонным уплотнением
- кольцевое уплотнение не требующее регулярного тех. обслуживания с подвижной направляющей
- установка дополнительных устройств по стандарту DIN IEC 60534-6

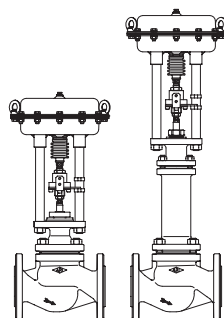

Стр. 14

**Особенности:**

- компактный конструктивный ряд
- прецизионное направление шпинделя
- накатно полированный шпindel
- коническое уплотнение седла
- заменяемые комплекты седло - затвор
- резьбовое кольцо седла
- возможно понижение 6 значений Kvs
- Диапазон регулирования 50 : 1
- стабильное ведение затвора
- подпружиненное уплотнение с шевронным кольцом из PTFE
- сильфон с двойной стенкой
- механический индикатор хода

## Проходной регулирующий клапан с электроприводом „ARI-PREMIО“

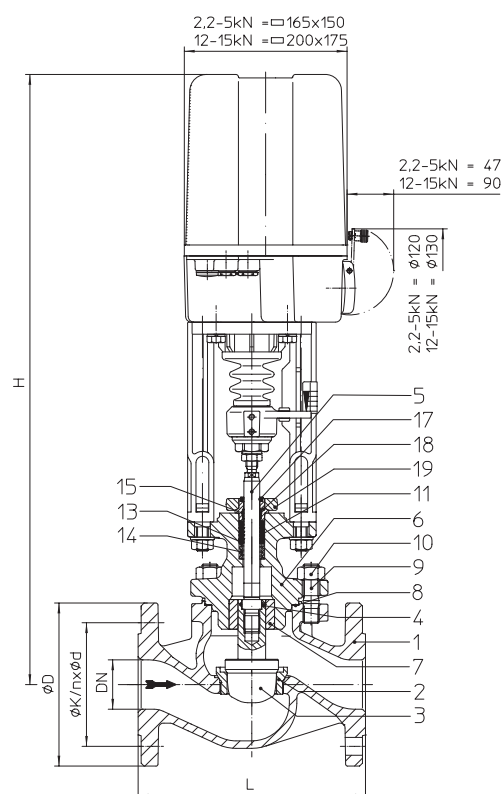

Тип 470

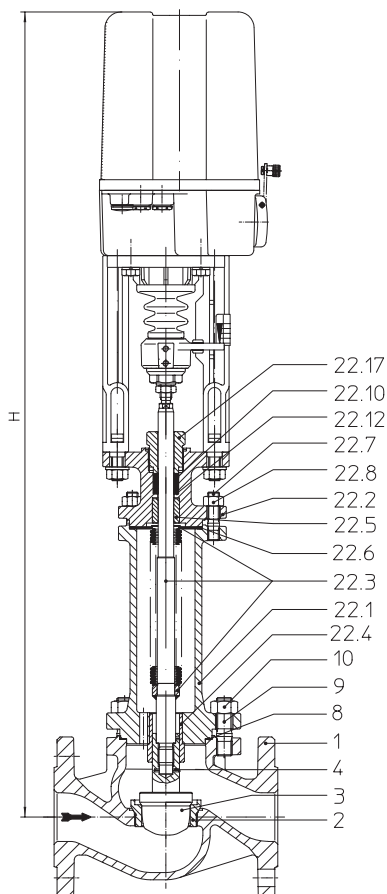

Тип 471

Фигура	Номинальное давление	Материал	Номинальный диаметр
12.470 / 12.471	PN16	EN-JL1040	DN15-150
22.470 / 22.471	PN16	EN-JS1049	DN15-150
23.470 / 23.471	PN25	EN-JS1049	DN15-150
34.470 / 34.471	PN25	1.0619+N	DN15-150
35.470 / 35.471	PN40	1.0619+N	DN15-150

Другие материалы и исполнения по запросу.

**Уплотнение шпинделя**

- Тип 470:
- Шевронное кольцо из PTFE от  $-10^{\circ}\text{C}$  до  $+220^{\circ}\text{C}$
  - Уплотнение из PTFE от  $-10^{\circ}\text{C}$  до  $+250^{\circ}\text{C}$
  - Уплотнение из чистого графита от  $-10^{\circ}\text{C}$  до  $+450^{\circ}\text{C}$

- Тип 471:
- Сильфонное уплотнение из нержавеющей стали с предохранительным сальником от  $-60^{\circ}\text{C}$  до  $+450^{\circ}\text{C}$

**Исполнение затвора**

стандарт: • параболический затвор, металлическое уплотнение

опционально:

- Параболический затвор с мягким уплотнением из PTFE (макс.  $200^{\circ}\text{C}$ )
  - Шлицевой затвор, металлическое уплотнение
  - Перфорированный затвор, металлическое уплотнение
  - Параболический затвор с разгрузкой давления (или перфорированный затвор), металлическое уплотнение.
- Материал уплотняющего элемента поршня:  
PTFE с пружиной из нержавеющей стали (не более  $200^{\circ}\text{C}$ )

**Направляющие устройства**

- Параболический затвор: направляющая стержня затвора
- Перфорированный/шлицевой затвор: направляющая стержня и направляющая посадочного кольца

**Графическая характеристика**

- на выбор равнопроцентная или линейная (начиная с  $Kvs 100$  модифицированная равнопроцентная)
- (мин. значение  $Kvs \leq 0,63$  только равнопроцентная)

**Диапазон регулирования**

- 50 : 1 для параболического затвора
- 30:1 в исполнении с перфорированным/шлицевым затвором

**Класс герметичности (Седло/затвор - класс утечки)**

- металл / металл – класс утечки IV согл. DIN EN 1349 или IEC 60534-4
- металл / мягкий материал – класс утечки VI согл. DIN EN 1349 или IEC 60534-4 (начиная с  $Kvs 1,0$ )

Давления закрытия см. стр. 4.

Технические характеристики привода указаны в соответствующем техпаспорте к приводу.

**Области применения**

промышленные установки, технологии производственных процессов, строительство установок и оборудования и т. п.

(Другие области применения - по запросу)

**Некоторые из возможных рабочих сред**

Тип 470: охлаждающая жидкость, охлаждающий рассол, подогретая и горячая вода, водяной пар, газ и т. п.

Тип 471: хладагенты, охлаждающая жидкость, подогретая и горячая вода, масло-теплоноситель, водяной пар, газ и т. п.

(прочие рабочие среды - по запросу)

**Габариты и масса**

			DN	15	20	25	32	40	50	65	80	100	125	150	
<b>L</b>			(мм)	130	150	160	180	200	230	290	310	350	400	480	
<b>Тип 470</b>	<b>H</b>		(мм)	584	584	587	587	618	618	614	647	649	726	731	
		<b>ARI-PREMIO 2,2 kN</b>	<b>PN16</b>	(кг)	12,2	13,1	13,9	15,4	20,2	21,9	26,4	36,4	50	71	98
			<b>PN25/40</b>	(кг)	12,8	13,9	14,9	16,9	21,9	23,9	29,4	40,9	57	82	114
	<b>ARI-PREMIO 5 kN</b>	<b>PN16</b>	(кг)	13,3	14,2	15	16,5	21,3	23	27,5	37,5	52	73	100	
			<b>PN25/40</b>	(кг)	13,9	15	16	18	23	25	30,5	42	58	84	116
	<b>H</b>		(мм)	--	--	--	--	768	768	764	797	799	874	879	
	<b>ARI-PREMIO 12 kN</b>	<b>PN16</b>	(кг)	--	--	--	--	25,3	27	31,5	41,5	56	77	104	
	<b>ARI-PREMIO 15 kN</b>		<b>PN25/40</b>	(кг)	--	--	--	--	27	29	34,5	46	62	88	120
<b>Тип 471</b>	<b>H</b>		(мм)	741	741	744	744	829	829	838	847	877	1052	1058	
		<b>ARI-PREMIO 2,2 kN</b>	<b>PN16</b>	(кг)	15,4	16,4	17,2	18,7	25,4	27,1	34,8	44,9	60	89	115
			<b>PN25/40</b>	(кг)	16	17,2	18,2	20,2	27,1	29,1	37,8	49,4	67	100	131
	<b>ARI-PREMIO 5 kN</b>	<b>PN16</b>	(кг)	16,5	17,5	18,3	19,8	26,5	28,2	35,9	46	62	91	117	
			<b>PN25/40</b>	(кг)	17,1	18,3	19,3	21,3	28,2	30,2	38,9	50,5	69	102	133
	<b>H</b>		(мм)	--	--	--	--	979	979	988	997	1027	1200	1206	
	<b>ARI-PREMIO 12 kN</b>	<b>PN16</b>	(кг)	--	--	--	--	30,5	32,2	39,9	50	66	95	121	
	<b>ARI-PREMIO 15 kN</b>		<b>PN25/40</b>	(кг)	--	--	--	--	32,2	34,2	42,9	54,5	73	106	137

стандартные размеры фланцев см. на стр. 23.

Монтажная длина клапанов FTF базовой серии 1 согласно DIN EN 558-1

**Перечень деталей**

Дет.	Обозначение	Фиг. 12.470 Фиг. 12.471	Фиг. 22.470 / Фиг. 23.470 Фиг. 22.471 / Фиг. 23.471	Фиг. 34.470 / Фиг. 35.470 Фиг. 34.471 / Фиг. 35.471
1	Корпус	EN-GJL-250, EN-JL1040	EN-GJS-400-18U-LT, EN-JS1049	GP240GH+N, 1.0619+N
2	Уплотнительное кольцо *	X20Cr13+QT, 1.4021+QT		
3	Затвор *	X20Cr13+QT, 1.4021+QT		
4	Зажимная втулка *	X10CrNi18-8, 1.4310		
5	Шпindelь *	X20Cr13+QT, 1.4021+QT		
6	Опорная крышка	EN-GJS-400-18U-LT, EN-JS1049		GP240GH+N, 1.0619+N
7	Направляющая втулка	X20Cr13+QT, 1.4021+QT (с закалкой)		
8	Уплотнительная прокладка *	чистый графит (с прослойкой из хромоникелевой стали)		
9	Шпильки	25CrMo4, 1.7218		
10	Шестигранные гайки	C35E, 1.1181		
11	Шевронные манжеты *	PTFE		
13	Шайба *	X5CrNi18-10, 1.4301		
14	Пружина *	X10CrNi18-8, 1.4310		
15	Направляющая лента *	PTFE25%С		
17	Грязесъемник *	PTFE		
18	Удлинение шпindelя *	X8CrNiS18-9, 1.4305		
19	Крышка сальника	P250GH, 1.0460		
22.1	Корпус сиффона	EN-GJS-400-18U-LT, EN-JS1049		GP240GH+N, 1.0619+N
22.2	Опорная крышка	EN-GJS-400-18U-LT, EN-JS1049		GP240GH+N, 1.0619+N
22.3	Узел шпindelь / сиффон *	X20Cr13+QT, 1.4021+QT / X6CrNiTi18-10, 1.4541		
22.4	Направляющая втулка	X20Cr13+QT, 1.4021+QT (с закалкой)		
22.5	Направляющая втулка	X20Cr13+QT, 1.4021+QT (с закалкой)		
22.6	Уплотнительная прокладка *	чистый графит (с прослойкой из хромоникелевой стали)		
22.7	Шпильки	25CrMo4, 1.7218		
22.8	Шестигранные гайки	C35E, 1.1181		
22.10	Уплотнительное кольцо *	чистый графит		
22.12	Шайба *	X5CrNi18-10, 1.4301		
22.17	Резьбовое соединение *	X8CrNiS18-9, 1.4305		

\* Запасные части

Соблюдайте требования, содержащиеся в нормативной и технической документации!

В системах, отвечающих требованиям TRD 110, не допускается применение арматуры ARI из EN-JL1040.

На точность изготовления действует допуск по TRB 801 № 45 (по TRB 801 № 45 применение EN-JL1040 не допускается)

Инженер-конструктор установки отвечает за правильность выбора запорно-регулирующей арматуры.

макс. допустимые давления закрытия при течении под затвор при P2 = 0

(соблюдать ограничения, обусловленные PN, см. ниже, см. стр. 23. Исполнение затвора согласно „Выбору STEVI“, см. техн. Приложение.)

DN		15				20				25					32			40							
Стандарт <sup>3)</sup> Значение Kvs	Седельное кольцо-Ø (мм)	18				22				25					32			40							
	Значение Kvs	4				6,3				10					16			25							
	Ход (мм)	20				20				20					20			30							
Сниженные значения Kvs	Седельное кольцо-Ø (мм)	3	5	12		3	5	12	18	3	5	12	18	22	22	25		25	32						
	Значение Kvs	0,25/ 0,16/ 0,1	0,63/ 0,4	2,5/ 1,6/ 1		0,25/ 0,16/ 0,1	0,63/ 0,4	2,5/ 1,6/ 1	4	0,25/ 0,16/ 0,1	0,63/ 0,4	2,5/ 1,6/ 1	4	6,3	6,3	10		10	16						
	Ход (мм)	20	20	20		20	20	20	20	20	20	20	20	20	20	20		20	20						
Привод <sup>1)</sup> ARI-PREMIO 2,2 kN	Давление закрытия (бар)	I.	40	40	40	40	40	40	40	40	40	40	40	40	40	35,9	40	35,9	21,6	35,2	21,1	13,2			
		II.	40	40	40	40	40	40	40	40	40	40	40	40	40	33,7	40	33,7	20,2	32,1	19,2	11,9			
		III.	33,3	33	32	31,1	33,3	33	32	31,1	30,5	31,8	31,5	30,5	29,6	29,1	28,6	29,1	28,6	18	28,6	18	11,2		
	Время перемещения <sup>2)</sup> (с) (скор. переме. 0,38 мм/с)	53				53				53					53			79							
Привод <sup>1)</sup> ARI-PREMIO 5 kN	Давление закрытия (бар)	I.														40		40	40	40	40	34,6			
		II.														40		40	40	40	40	33,4			
		III.	40	40	40	40	40	40	40	40	40	40	40	40	40	40	40	40	40	40	40	32,6			
	Время перемещения <sup>2)</sup> (с) (скор. переме. 0,38 мм/с)	53				53				53					53			79							
Привод <sup>1)</sup> ARI-PREMIO 12 kN	Давление закрытия (бар)	I.																				40			
		II.																				40			
		III.																				40			
	Время перемещения <sup>2)</sup> (с) (скор. переме. 0,79 мм/с)																					38			
DN		50				65				80				100				125				150			
Стандарт <sup>3)</sup> Значение Kvs	Седельное кольцо-Ø (мм)	50				65				80				100				125				150			
	Значение Kvs	40				63				100				160				250				400			
	Ход (мм)	30				30				30				30				50				50			
Сниженные значения Kvs	Седельное кольцо-Ø (мм)	32	40			40	50			50	65			65	80			80	100			100	125		
	Значение Kvs	16	25			25	40			40	63			63	100			100	160			160	250		
	Ход (мм)	20	30			30	30			30	30			30	30			30	30			30	50		
Привод <sup>1)</sup> ARI-PREMIO 2,2 kN	Давление закрытия (бар)	I.	21,1	13,2	8,1	13,2	8,1	4,5	8	4,4	2,7	4,4	2,7	1,5	2,7	1,5					1,5				
		II.	19,2	11,9	7,3	11,9	7,3	4	7,1	3,9	2,3	3,9	2,3	1,3	2,3	1,3					1,3				
		III.	18	11,2	6,8	11,2	6,8	3,7	6,8	3,7	2,2	3,7	2,2	1,2	1,9	1					1				
	Время перемещения <sup>2)</sup> (с) (скор. переме. 0,38 мм/с)	53	79			79				79				79				79				79			
Привод <sup>1)</sup> ARI-PREMIO 5 kN	Давление закрытия (бар)	I.	40	34,6	21,9	34,6	21,9	12,7	21,8	12,6	8,2	12,6	8,2	5	8,2	5	3,1	5	3,1	2					
		II.	40	33,4	21,1	33,4	21,1	12,2	20,9	12,1	7,8	12,1	7,8	4,8	7,8	4,8	2,9	4,8	2,9	1,9					
		III.	40	32,6	20,6	32,6	20,6	11,9	20,6	11,9	7,7	11,9	7,7	4,7	7,4	4,5	2,8	4,5	2,8	1,8					
	Время перемещения <sup>2)</sup> (с) (скор. переме. 0,38 мм/с)	53	79			79				79				79				79	132	79	132				
Привод <sup>1)</sup> ARI-PREMIO 12 kN	Давление закрытия (бар)	I.		40	40	40	40	33,3	40	33,2	21,8	33,2	21,8	13,8	21,8	13,8	8,7	13,8	8,7	5,9					
		II.		40	40	40	40	32,8	40	32,7	21,5	32,7	21,5	13,6	21,5	13,6	8,6	13,6	8,6	5,8					
		III.		40	40	40	40	32,5	40	32,5	21,3	32,5	21,3	13,5	21	13,3	8,4	13,3	8,4	5,7					
	Время перемещения <sup>2)</sup> (с) (скор. переме. 0,79 мм/с)		38			38				38				38				38	63	38	63				
Привод <sup>1)</sup> ARI-PREMIO 15 kN	Давление закрытия (бар)	I.						40	40	27,7	40	27,7	17,6	27,7	17,6	11,1	17,6	11,1	7,6						
		II.						40	40	27,3	40	27,3	17,3	27,3	17,3	11	17,3	11	7,5						
		III.						40	40	27,2	40	27,2	17,3	26,9	17,1	10,8	17,1	10,8	7,4						
	Время перемещения <sup>2)</sup> (с) (скор. переме. 0,38 мм/с)						79			79				79				79	132	79	132				

I. Тип 470: Уплотнение с шевронным кольцом их PTFE;

II. Тип 470: PTFE- / Уплотнение из чистого графита;

III. Тип 471: Сильфонное уплотнение

<sup>1)</sup> Напряжение питания электродвигателя: 230 В 50 Гц;  
 Другие напряжения: 24 В – 50/60 Гц; 115 В – 50/60 Гц; 230 В – 60 Гц;  
 Технические данные привода см. в листе технических данных ARI-PREMIO.

<sup>2)</sup> Указанное время перемещения относится к частоте 50 Гц.

<sup>3)</sup> Не для перфорированного затвора (рис. на стр. 24). Значения Kvs в соответствии с Выбором STEVI, см. техн. приложение.



## Проходной регулирующий клапан с электроприводом „AUMA“

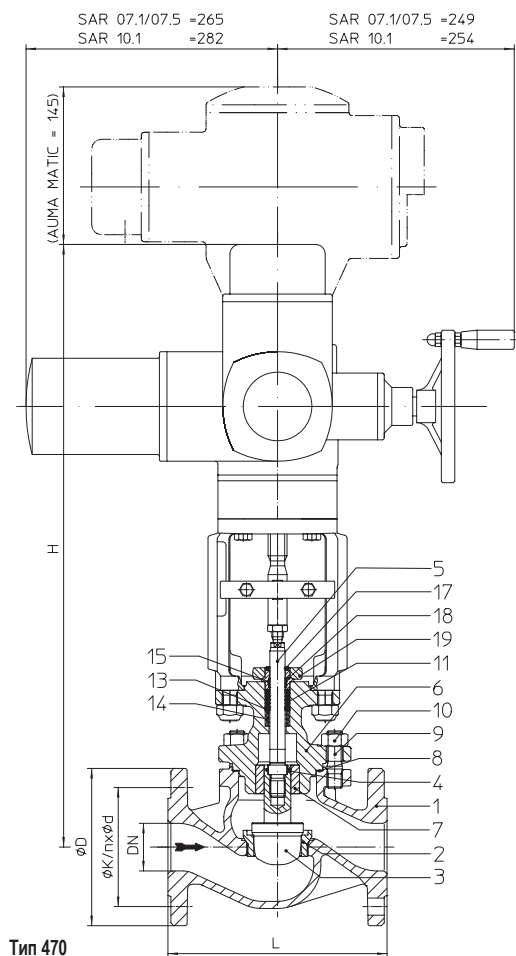

Тип 470

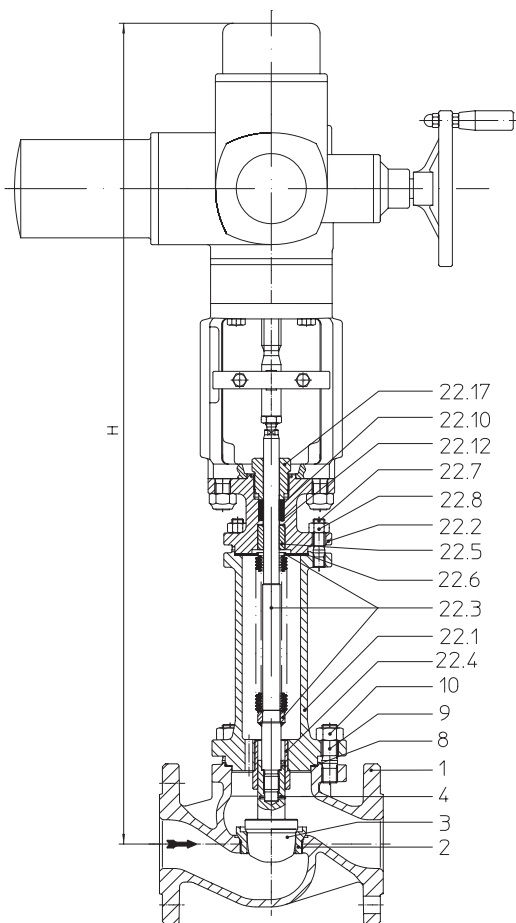

Тип 471

Фигура	Номинальное давление	Материал	Номинальный диаметр
12.470 / 12.471	PN16	EN-JL1040	DN15-150
22.470 / 22.471	PN16	EN-JS1049	DN15-150
23.470 / 23.471	PN25	EN-JS1049	DN15-150
34.470 / 34.471	PN25	1.0619+N	DN15-150
35.470 / 35.471	PN40	1.0619+N	DN15-150

Другие материалы и исполнения по запросу.

**Уплотнение шпинделя**

- Тип 470:
- Шевронное кольцо из PTFE от  $-10^{\circ}\text{C}$  до  $+220^{\circ}\text{C}$
  - Уплотнение из PTFE от  $-10^{\circ}\text{C}$  до  $+250^{\circ}\text{C}$
  - Уплотнение из чистого графита от  $-10^{\circ}\text{C}$  до  $+450^{\circ}\text{C}$

- Тип 471:
- Сильфонное уплотнение из нержавеющей стали с предохранительным сальником от  $-60^{\circ}\text{C}$  до  $+450^{\circ}\text{C}$

**Исполнение затвора**

стандарт: • параболический затвор, металлическое уплотнение

опционально:

- Параболический затвор с мягким уплотнением из PTFE (макс.  $200^{\circ}\text{C}$ )
  - Шлицевой затвор, металлическое уплотнение
  - Перфорированный затвор, металлическое уплотнение
  - Параболический затвор с разгрузкой давления (или перфорированный затвор), металлическое уплотнение.
- Материал уплотняющего элемента поршня:  
PTFE с пружиной из нержавеющей стали (не более  $200^{\circ}\text{C}$ )

**Направляющие устройства**

- Параболический затвор: направляющая стержня затвора
- Перфорированный/шлицевой затвор: направляющая стержня и направляющая посадочного кольца

**Графическая характеристика**

- на выбор равнопроцентная или линейная (начиная с  $Kvs$  100 модифицированная равнопроцентная) (мин. значение  $Kvs \leq 0,63$  только равнопроцентная)

**Диапазон регулирования**

- 50 : 1 для параболического затвора
- 30:1 в исполнении с перфорированным/шлицевым затвором

**Класс герметичности (Седло/затвор - класс утечки)**

- металл / металл – класс утечки IV согл. DIN EN 1349 или IEC 60534-4
- металл / мягкий материал – класс утечки VI согл. DIN EN 1349 или IEC 60534-4 (начиная с  $Kvs$  1,0)

Давления закрытия см. стр. 7.

Технические характеристики привода указаны в соответствующем техпаспорте к приводу.

**Области применения**

промышленные установки, технологии производственных процессов, строительство установок и оборудования и т. п.

(Другие области применения - по запросу)

**Некоторые из возможных рабочих сред**

Тип 470: охлаждающая жидкость, охлаждающий рассол, подогретая и горячая вода, водяной пар, газ и т. п.

Тип 471: хладагенты, охлаждающая жидкость, подогретая и горячая вода, масло-теплоноситель, водяной пар, газ и т. п.

(прочие рабочие среды - по запросу)

**Габариты и масса**

			DN	40	50	65	80	100	125	150
<b>L</b>			(мм)	200	230	290	310	350	400	480
<b>Тип 470</b>	<b>H</b>		(мм)	658	658	654	687	689	744	749
	<b>AUMA SAR 07.1</b>	<b>PN16</b>	(кг)	41,1	44,3	48,8	58,8	73	94	121
	<b>AUMA SAR 07.5</b>	<b>PN25/40</b>	(кг)	42,8	46,3	51,8	63,3	79	105	137
	<b>H</b>		(мм)	--	--	--	699	701	756	761
	<b>AUMA SAR 10.1</b>	<b>PN16</b>	(кг)	--	--	--	63,3	77	98	125
		<b>PN25/40</b>	(кг)	--	--	--	67,8	84	109	141
<b>Тип 471</b>	<b>H</b>		(мм)	869	869	878	887	917	1070	1076
	<b>AUMA SAR 07.1</b>	<b>PN16</b>	(кг)	46,3	49,5	57,2	67,3	83	112	138
	<b>AUMA SAR 07.5</b>	<b>PN25/40</b>	(кг)	48	51,5	60,2	71,8	90	123	154
	<b>H</b>		(мм)	--	--	--	899	929	1082	1088
	<b>AUMA SAR 10.1</b>	<b>PN16</b>	(кг)	--	--	--	71,8	87	116	142
		<b>PN25/40</b>	(кг)	--	--	--	76,3	94	127	158

стандартные размеры фланцев см. на стр. 23.

(Для исполнения с AUMA SAR Ex используются другие значения высот.)

Монтажная длина клапанов FTF базовой серии 1 согласно DIN EN 558-1

**Перечень деталей**

Дет.	Обозначение	Фиг. 12.470 Фиг. 12.471	Фиг. 22.470 / Фиг. 23.470 Фиг. 22.471 / Фиг. 23.471	Фиг. 34.470 / Фиг. 35.470 Фиг. 34.471 / Фиг. 35.471
1	Корпус	EN-GJL-250, EN-JL1040	EN-GJS-400-18U-LT, EN-JS1049	GP240GH+N, 1.0619+N
2	Уплотнительное кольцо *	X20Cr13+QT, 1.4021+QT		
3	Затвор *	X20Cr13+QT, 1.4021+QT		
4	Зажимная втулка *	X10CrNi18-8, 1.4310		
5	Шпindelь *	X20Cr13+QT, 1.4021+QT		
6	Опорная крышка	EN-GJS-400-18U-LT, EN-JS1049		GP240GH+N, 1.0619+N
7	Направляющая втулка	X20Cr13+QT, 1.4021+QT (с закалкой)		
8	Уплотнительная прокладка *	чистый графит (с прослойкой из хромоникелевой стали)		
9	Шпильки	25CrMo4, 1.7218		
10	Шестигранные гайки	C35E, 1.1181		
11	Шевронные манжеты *	PTFE		
13	Шайба *	X5CrNi18-10, 1.4301		
14	Пружина *	X10CrNi18-8, 1.4310		
15	Направляющая лента *	PTFE25%C		
17	Грязесъемник *	PTFE		
18	Удлинение шпindelя *	X8CrNiS18-9, 1.4305		
19	Крышка сальника	P250GH, 1.0460		
22.1	Корпус сиффона	EN-GJS-400-18U-LT, EN-JS1049		GP240GH+N, 1.0619+N
22.2	Опорная крышка	EN-GJS-400-18U-LT, EN-JS1049		GP240GH+N, 1.0619+N
22.3	Узел шпindelь / сиффон *	X20Cr13+QT, 1.4021+QT / X6CrNiTi18-10, 1.4541		
22.4	Направляющая втулка	X20Cr13+QT, 1.4021+QT (с закалкой)		
22.5	Направляющая втулка	X20Cr13+QT, 1.4021+QT (с закалкой)		
22.6	Уплотнительная прокладка *	чистый графит (с прослойкой из хромоникелевой стали)		
22.7	Шпильки	25CrMo4, 1.7218		
22.8	Шестигранные гайки	C35E, 1.1181		
22.10	Уплотнительное кольцо *	чистый графит		
22.12	Шайба *	X5CrNi18-10, 1.4301		
22.17	Резьбовое соединение *	X8CrNiS18-9, 1.4305		

\* Запасные части

Соблюдайте требования, содержащиеся в нормативной и технической документации!

В системах, отвечающих требованиям TRD 110, не допускается применение арматуры ARI из EN-JL1040.

На точность изготовления действует допуск по TRB 801 № 45 (по TRB 801 № 45 применение EN-JL1040 не допускается)

Инженер-конструктор установки отвечает за правильность выбора запорно-регулирующей арматуры.



макс. допустимые давления закрытия при течении под затвор при P2 = 0

(соблюдать ограничения, обусловленные PN, см. ниже, см. стр. 23. Исполнение затвора согласно „Выбору STEVI“, см. техн. Приложение.)

Тип 470																																									
DN		40			50			65			80			100			125			150																					
Стандарт <sup>3)</sup> Значение Kvs	Седельное кольцо-Ø (мм)		40			50			65			80			100			125			150																				
	Значение Kvs		25			40			63			100			160			250			400																				
	Ход (мм)		30			30			30			30			30			50			50																				
Сниженные значения Kvs	Седельное кольцо-Ø (мм)		25	32	32	40	40	50	50	65	65	80	80	100	80	100	100	125	100	125																					
	Значение Kvs		10	16	16	25	25	40	40	63	63	100	100	160	100	160	160	250	160	250																					
	Ход (мм)		20	20	20	30	30	30	30	30	30	30	30	30	30	30	30	50	30	50																					
Привод <sup>1)</sup> <b>AUMA SAR 07.1</b> Выходной вал Форма A TR 20 x 4	Давление закрытия (бар)	I,II.	закрытие		40	40	40	40	40	40	40	40	30,6	40	30,6	19,4																									
			регулировка		40	40	40	40	37,6	40	37,6	22	37,4	21,9	14,3	21,9	14,3	9																							
	Крутящий момент (Нм)		15			15			20			15			20			30																							
	Время перемещения <sup>2)</sup> (с)		54			56			56			56			56																										
	Частота вращения (об/мин)		5,6			8			5,6			8			8																										
Привод <sup>1)</sup> <b>AUMA SAR 07.5</b> Выходной вал Форма A TR 26 x 5	Давление закрытия (бар)	I,II.	закрытие		40			40			40			27,5			40			27,5			17,5			12															
			регулировка		40			40			31,5			40			31,3			20,6			13			20,6			13			8,2			13			8,2			5,6
	Крутящий момент (Нм)		30			30			40			30			40			60			40			60			60			60											
	Время перемещения <sup>2)</sup> (с)		64			64			64			64			64			64			55			64			55														
	Частота вращения (об/мин)		5,6			5,6			5,6			5,6			5,6			5,6			11			5,6			11														
Привод <sup>1)</sup> <b>AUMA SAR 10.1</b> Выходной вал Форма A TR 26 x 5	Давление закрытия (бар)	I,II.	закрытие		40			40			40			40			29,8			40			29,8			20,7															
			регулировка		40			40			40			40			27,5			40			27,5			17,5			27,5			17,5			12						
	Крутящий момент (Нм)		60			60			90			60			90			100			90			100																	
	Время перемещения <sup>2)</sup> (с)		64			64			64			64			64			55			64			55																	
	Частота вращения (об/мин)		5,6			5,6			5,6			5,6			5,6			11			5,6			11																	

Тип 471																																															
DN		40			50			65			80			100			125			150																											
Стандарт <sup>3)</sup> Значение Kvs	Седельное кольцо-Ø (мм)		40			50			65			80			100			125			150																										
	Значение Kvs		25			40			63			100			160			250			400																										
	Ход (мм)		30			30			30			30			30			50			50																										
Сниженные значения Kvs	Седельное кольцо-Ø (мм)		25	32	32	40	40	50	50	65	65	80	80	100	80	100	100	125	100	125																											
	Значение Kvs		10	16	16	25	25	40	40	63	63	100	100	160	100	160	160	250	160	250																											
	Ход (мм)		20	20	20	30	30	30	30	30	30	30	30	30	30	30	30	50	30	50																											
Привод <sup>1)</sup> <b>AUMA SAR 07.1</b> Выходной вал Форма A TR 20 x 4	Давление закрытия (бар)	III.	закрытие		40			40			40			30,4			40			30,4			19,4																								
			регулировка		40			40			37,1			40			37,1			21,7			37,1			21,7			14,2			21,7			14,2			8,9									
	Крутящий момент (Нм)		15			15			20			15			20			30			20			30			30																				
	Время перемещения <sup>2)</sup> (с)		54			56			56			56			56			56																													
	Частота вращения (об/мин)		5,6			8			5,6			8			8			8																													
Привод <sup>1)</sup> <b>AUMA SAR 07.5</b> Выходной вал Форма A TR 26 x 5	Давление закрытия (бар)	III.	закрытие		40			40			40			40			27,4			40			27,2			17,3			27,2			17,3			11,9												
			регулировка		40			40			31,2			40			31,2			20,4			31,2			20,4			12,9			20,1			12,7			8,0			12,7			8,0			5,5
	Крутящий момент (Нм)		30			30			40			30			40			60			40			60			60			60																	
	Время перемещения <sup>2)</sup> (с)		64			64			64			64			64			64			55			64			55																				
	Частота вращения (об/мин)		5,6			5,6			5,6			5,6			5,6			5,6			11			5,6			11																				
Привод <sup>1)</sup> <b>AUMA SAR 10.1</b> Выходной вал Форма A TR 26 x 5	Давление закрытия (бар)	III.	закрытие		40			40			40			40			32,2			40			29,7			40			29,7			20,5															
			регулировка		40			40			40			40			27,4			40			27,2			17,3			27,2			17,3			11,9												
	Крутящий момент (Нм)		60			60			70			60			90			60			90			100			90			100																	
	Время перемещения <sup>2)</sup> (с)		64			64			64			64			64			55			64			55																							
	Частота вращения (об/мин)		5,6			5,6			5,6			5,6			5,6			11			5,6			11																							

I. Тип 470: Уплотнение с шевронным кольцом их PTFE;

II. Тип 470: PTFE- / Уплотнение из чистого графита;

III. Тип 471: Сильфонное уплотнение

<sup>1)</sup> Напряжение питания электродвигателя: 400V 50Hz 3~  
(другое напряжение по запросу)  
Остальные технические параметры привода см. Техпаспорт.

<sup>2)</sup> Указанное время перемещения относится к частоте 50Гц.

<sup>3)</sup> Не для перфорированного затвора (рис. на стр. 24). Значения Kvs в соответствии с Выбором STEVI, см. техн. приложение.





## Проходной регулирующий клапан с электроприводом „AUMA“

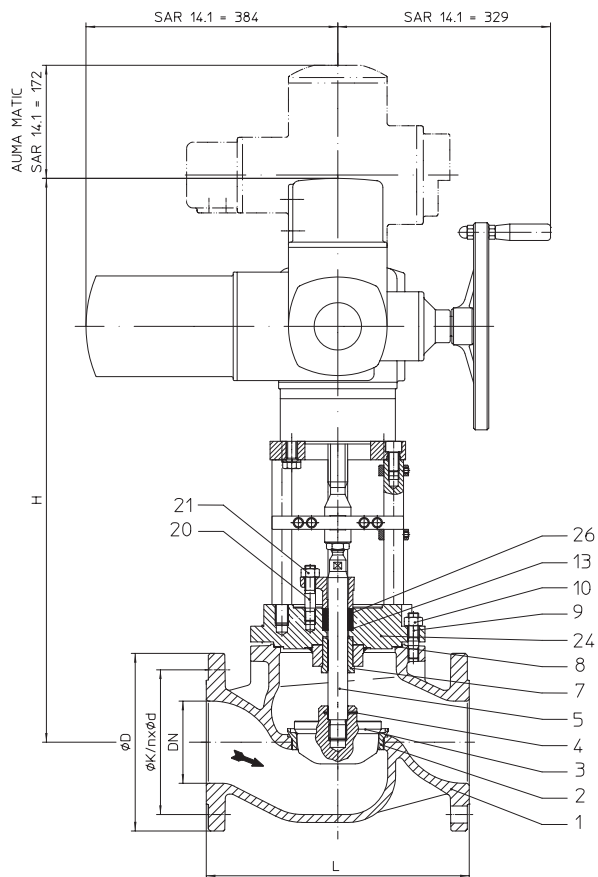

Тип 470

Фигура	Номинальное давление	Материал	Номинальный диаметр
12.470	PN16	EN-JL1040	DN125v-150v
22.470	PN16	EN-JS1049	DN125v-150v
23.470	PN25	EN-JS1049	DN125v-150v
34.470	PN25	1.0619+N	DN125v-150v
35.470	PN40	1.0619+N	DN125v-150v
Тип 471 с SAR14.1 По запросу			
Другие материалы и исполнения по запросу.			
<b>Уплотнение шпинделя</b>			
Тип 470: <ul style="list-style-type: none"> <li>Уплотнение из PTFE от -10°C до +250°C</li> <li>Уплотнение из чистого графита от -10°C до +450°C</li> </ul>			
Тип 471: <ul style="list-style-type: none"> <li>Сильфон из нержавеющей стали (По запросу)</li> </ul>			
<b>Исполнение затвора</b>			
стандарт: <ul style="list-style-type: none"> <li>параболический затвор, металлическое уплотнение</li> </ul> опционально: <ul style="list-style-type: none"> <li>Параболический затвор с мягким уплотнением из PTFE (макс. 200°C)</li> <li>Шлицевой затвор, металлическое уплотнение</li> <li>Перфорированный затвор, металлическое уплотнение</li> <li>Параболический затвор с разгрузкой давления (или перфорированный затвор), металлическое уплотнение.</li> </ul> Материал уплотняющего элемента поршня: PTFE с пружиной из нержавеющей стали (не более 200°C)			
<b>Направляющие устройства</b>			
<ul style="list-style-type: none"> <li>Параболический затвор: направляющая стержня затвора</li> <li>Перфорированный/шлицевой затвор: направляющая стержня и направляющая посадочного кольца</li> </ul>			
<b>Графическая характеристика</b>		<ul style="list-style-type: none"> <li>на выбор равнопроцентная или линейная (начиная с Kvs 100 модифицированная равнопроцентная)</li> </ul>	
<b>Диапазон регулирования</b>			
<ul style="list-style-type: none"> <li>50 : 1 для параболического затвора</li> <li>30:1 в исполнении с перфорированным/шлицевым затвором</li> </ul>			
<b>Класс герметичности (Седло/затвор - класс утечки)</b>			
<ul style="list-style-type: none"> <li>металл / металл – класс утечки IV согл. DIN EN 1349 или IEC 60534-4</li> <li>металл / мягкий материал – класс утечки VI согл. DIN EN 1349 или IEC 60534-4 (начиная с Kvs 1,0)</li> </ul>			
Давления закрытия см. стр. 12.			
Технические характеристики привода указаны в соответствующем техпаспорте к приводу.			

**Области применения**

промышленные установки, технологии производственных процессов, строительство установок и оборудования и т. п.

(Другие области применения - по запросу)

**Некоторые из возможных рабочих сред**

охлаждающая жидкость, охлаждающий рассол, подогретая и горячая вода, водяной пар, газ и т. п.

(прочие рабочие среды - по запросу)

**Габариты и масса**

			DN	125v	150v
L			(мм)	400	480
Тип 470	H		(мм)	858	888
	AUMA SAR 14.1	PN16	(кг)	132	159
		PN25/40	(кг)	143	175

стандартные размеры фланцев см. на стр. 23.

(Для исполнения с AUMA SAR Ex используются другие значения высот.)

Монтажная длина клапанов FTF базовой серии 1 согласно DIN EN 558-1

**Перечень деталей**

Дет.	Обозначение	Фиг. 12.470 Фиг. 12.471	Фиг. 22.470 / Фиг. 23.470 Фиг. 22.471 / Фиг. 23.471	Фиг. 34.470 / Фиг. 35.470 Фиг. 34.471 / Фиг. 35.471	
1	Корпус	EN-GJL-250, EN-JL1040	EN-GJS-400-18U-LT, EN-JS1049	GP240GH+N, 1.0619+N	
2	Уплотнительное кольцо *	X20Cr13+QT, 1.4021+QT			
3	Затвор *	X20Cr13+QT, 1.4021+QT			
4	Зажимная втулка *	X10CrNi18-8, 1.4310			
5	Шпindelь *	X20Cr13+QT, 1.4021+QT			
7	Направляющая втулка	X20Cr13+QT, 1.4021+QT (с закалкой)			
8	Уплотнительная прокладка *	чистый графит (с прослойкой из хромоникелевой стали)			
9	Шпильки	25CrMo4, 1.7218			
10	Шестигранные гайки	C35E, 1.1181			
13	Шайба *	X5CrNi18-10, 1.4301			
20	Шпильки	A4-70			
21	Шестигранные гайки	A4			
24	Корпус сальника	EN-GJS-400-18U-LT, EN-JS1049			GP240GH+N, 1.0619+N
26	Уплотнительное кольцо *	PTFE или чистый графит			

\* Запасные части

Соблюдайте требования, содержащиеся в нормативной и технической документации!

В системах, отвечающих требованиям TRD 110, не допускается применение арматуры ARI из EN-JL1040.

На точность изготовления действует допуск по TRB 801 № 45 (по TRB 801 № 45 применение EN-JL1040 не допускается)

Инженер-конструктор установки отвечает за правильность выбора запорно-регулирующей арматуры.

макс. допустимые давления закрытия при течении под затвор при P2 = 0

(соблюдать ограничения, обусловленные PN, см. ниже, см. стр. 23. Исполнение затвора согласно „Выбору STEVI“, см. техн. Приложение.)

Тип 470								
DN		125v			150v			
Стандарт <sup>3)</sup> Значение Kvs	Седельное кольцо-Ø (мм)			125			150	
	Значение Kvs			250			400	
	Ход (мм)			50			50	
Сниженные значения Kvs <sup>3)</sup>	Седельное кольцо-Ø (мм)	80	100		100	125		
	Значение Kvs	100	160		160	250		
	Ход (мм)	30	30		30	50		
Привод <sup>1)</sup> <b>AUMA</b> <b>SAR 14.1</b> Выходной вал Форма А TR 30 x 6	Давление закрытия (бар)	II.	закрытие	40	40	40	40	
			регулировка	40	40	28,9	40	28,9
	Крутящий момент (Нм)			120	175	120	175	250
	Время перемещения <sup>2)</sup> (с)			38	63	38	63	
	Частота вращения (об/мин <sup>4)</sup> )			8		8		
<b>II. Тип 470: PTFE- / Уплотнение из чистого графита</b>								

<sup>1)</sup> Напряжение питания электродвигателя: 400V 50Hz 3~  
(другое напряжение по запросу)  
Остальные технические параметры привода см. Техпаспорт.

<sup>2)</sup> Указанное время перемещения относится к частоте 50Гц.

<sup>3)</sup> Не для перфорированного затвора (рис. на стр. 24). Значения Kvs в соответствии с Выбором STEVI, см. техн. приложение.



## Проходной регулирующий клапан с пневматическим приводом „DP“

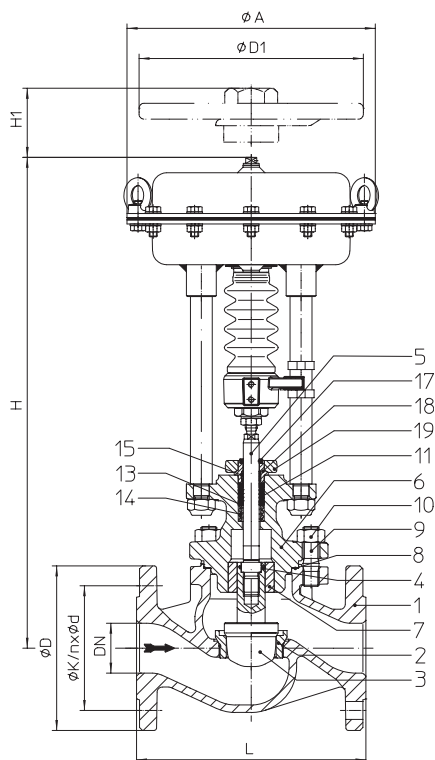

Тип 470

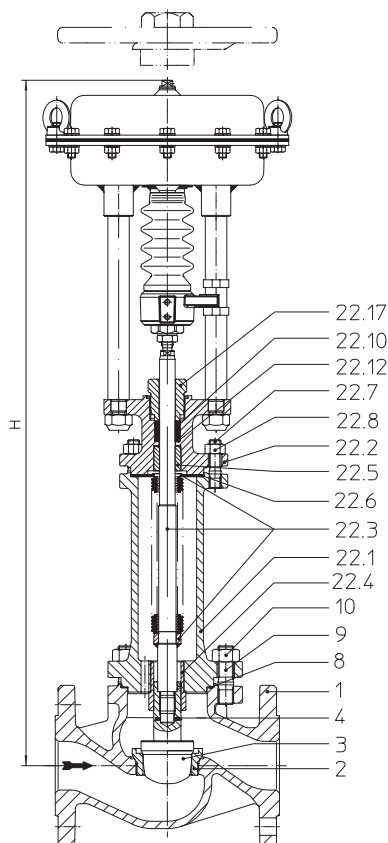

Тип 471

Фигура	Номинальное давление	Материал	Номинальный диаметр
12.470 / 12.471	PN16	EN-JL1040	DN15-150
22.470 / 22.471	PN16	EN-JS1049	DN15-150
23.470 / 23.471	PN25	EN-JS1049	DN15-150
34.470 / 34.471	PN25	1.0619+N	DN15-150
35.470 / 35.471	PN40	1.0619+N	DN15-150

Другие материалы и исполнения по запросу.

**Уплотнение шпинделя**

- Тип 470:
- Шевронное кольцо из PTFE от  $-10^{\circ}\text{C}$  до  $+220^{\circ}\text{C}$
  - Уплотнение из PTFE от  $-10^{\circ}\text{C}$  до  $+250^{\circ}\text{C}$
  - Уплотнение из чистого графита от  $-10^{\circ}\text{C}$  до  $+450^{\circ}\text{C}$

- Тип 471:
- Сильфонное уплотнение из нержавеющей стали с предохранительным сальником от  $-60^{\circ}\text{C}$  до  $+450^{\circ}\text{C}$

**Исполнение затвора**

стандарт: • параболический затвор, металлическое уплотнение

опционально:

- Параболический затвор с мягким уплотнением из PTFE (макс.  $200^{\circ}\text{C}$ )
  - Шлицевой затвор, металлическое уплотнение
  - Перфорированный затвор, металлическое уплотнение
  - Параболический затвор с разгрузкой давления (или перфорированный затвор), металлическое уплотнение.
- Материал уплотняющего элемента поршня:  
PTFE с пружиной из нержавеющей стали (не более  $200^{\circ}\text{C}$ )

**Направляющие устройства**

- Параболический затвор: направляющая стержня затвора
- Перфорированный/шлицевой затвор: направляющая стержня и направляющая посадочного кольца

**Графическая характеристика**

- на выбор равнопроцентная или линейная (начиная с  $Kvs 100$  модифицированная равнопроцентная)
- (мин. значение  $Kvs \leq 0,63$  только равнопроцентная)

**Диапазон регулирования**

- 50 : 1 для параболического затвора
- 30:1 в исполнении с перфорированным/шлицевым затвором

**Класс герметичности (Седло/затвор - класс утечки)**

- металл / металл – класс утечки IV согл. DIN EN 1349 или IEC 60534-4
- металл / мягкий материал – класс утечки VI согл. DIN EN 1349 или IEC 60534-4 (начиная с  $Kvs 1,0$ )

Давления закрытия см. стр. 16.

Технические характеристики привода указаны в соответствующем техпаспорте к приводу.

**Области применения**

промышленные установки, технологии производственных процессов, строительство установок и оборудования и т. п.

(Другие области применения - по запросу)

**Некоторые из возможных рабочих сред**

Тип 470: охлаждающая жидкость, охлаждающий рассол, подогретая и горячая вода, водяной пар, газ и т. п.

Тип 471: хладагенты, охлаждающая жидкость, подогретая и горячая вода, масло-теплоноситель, водяной пар, газ и т. п.

(прочие рабочие среды - по запросу)

**Ручное управление**

Привод		DP32	DP33	DP34
$\varnothing D1$	(мм)	225	300	400
H1	(мм)	270	284	442
Вес	(кг)	5	8	17

Технические данные привода см. технический паспорт DP32-34Tri.

**Габариты и масса**

			DN	15	20	25	32	40	50	65	80	100	125	150	
L			(мм)	130	150	160	180	200	230	290	310	350	400	480	
DP32	Ø A		(мм)	250											
		Тип 470	H	(мм)	470	470	473	473	504	504	489	522	524	579	584
			PN16	(кг)	15,8	16,7	17,5	19	23,8	25,5	30	40	54	75	102
	PN25/40		(кг)	16,4	17,5	18,5	20,5	25,5	27,5	33	44,5	61	86	118	
	Тип 471	H	(мм)	627	627	630	630	715	715	713	722	752	905	911	
		PN16	(кг)	19	20	20,8	22,3	29	30,7	38,4	48,5	64	93	119	
		PN25/40	(кг)	19,6	20,8	21,8	23,8	30,7	32,7	41,4	53	71	104	135	
	DP33	Ø A		(мм)	300										
			Тип 470	H	(мм)	525	525	528	528	559	559	555	588	590	645
PN16				(кг)	21,8	22,7	23,5	25	29,8	31,5	36	46	60	81	108
PN25/40		(кг)		22,4	23,5	24,5	26,5	31,5	33,5	39	50,5	67	92	124	
Тип 471		H	(мм)	682	682	685	685	770	770	779	788	818	971	977	
		PN16	(кг)	25	26	26,8	28,3	35	36,7	44,4	54,5	70	99	125	
		PN25/40	(кг)	25,6	26,8	27,8	29,8	36,7	38,7	47,4	59	77	110	141	
DP34		Ø A		(мм)	--	--	--	--	405						
			Тип 470	H	(мм)	--	--	--	--	694	694	690	723	725	780
	PN16			(кг)	--	--	--	--	59,8	61,5	66	76	90	111	138
	PN25/40	(кг)		--	--	--	--	61,5	63,5	69	80,5	97	122	154	
	Тип 471	H	(мм)	--	--	--	--	905	905	914	923	953	1106	1112	
		PN16	(кг)	--	--	--	--	65	66,7	74,4	84,5	100	129	155	
		PN25/40	(кг)	--	--	--	--	66,7	68,7	77,4	89	107	140	171	

стандартные размеры фланцев см. на стр. 23.

Монтажная длина клапанов FTF базовой серии 1 согласно DIN EN 558-1

**Перечень деталей**

Дет.	Обозначение	Фиг. 12.470 Фиг. 12.471	Фиг. 22.470 / Фиг. 23.470 Фиг. 22.471 / Фиг. 23.471	Фиг. 34.470 / Фиг. 35.470 Фиг. 34.471 / Фиг. 35.471
1	Корпус	EN-GJL-250, EN-JL1040	EN-GJS-400-18U-LT, EN-JS1049	GP240GH+N, 1.0619+N
2	Уплотнительное кольцо *	X20Cr13+QT, 1.4021+QT		
3	Затвор *	X20Cr13+QT, 1.4021+QT		
4	Зажимная втулка *	X10CrNi18-8, 1.4310		
5	Шпindelь *	X20Cr13+QT, 1.4021+QT		
6	Опорная крышка	EN-GJS-400-18U-LT, EN-JS1049		GP240GH+N, 1.0619+N
7	Направляющая втулка	X20Cr13+QT, 1.4021+QT (с закалкой)		
8	Уплотнительная прокладка *	чистый графит (с прослойкой из хромоникелевой стали)		
9	Шпильки	25CrMo4, 1.7218		
10	Шестигранные гайки	C35E, 1.1181		
11	Шевронные манжеты *	PTFE		
13	Шайба *	X5CrNi18-10, 1.4301		
14	Пружина *	X10CrNi18-8, 1.4310		
15	Направляющая лента *	PTFE25%C		
17	Грязесъемник *	PTFE		
18	Удлинение шпindelя *	X8CrNiS18-9, 1.4305		
19	Крышка сальника	P250GH, 1.0460		
22.1	Корпус сиффона	EN-GJS-400-18U-LT, EN-JS1049		GP240GH+N, 1.0619+N
22.2	Опорная крышка	EN-GJS-400-18U-LT, EN-JS1049		GP240GH+N, 1.0619+N
22.3	Узел шпindelь / сиффон *	X20Cr13+QT, 1.4021+QT / X6CrNiTi18-10, 1.4541		
22.4	Направляющая втулка	X20Cr13+QT, 1.4021+QT (с закалкой)		
22.5	Направляющая втулка	X20Cr13+QT, 1.4021+QT (с закалкой)		
22.6	Уплотнительная прокладка *	чистый графит (с прослойкой из хромоникелевой стали)		
22.7	Шпильки	25CrMo4, 1.7218		
22.8	Шестигранные гайки	C35E, 1.1181		
22.10	Уплотнительное кольцо *	чистый графит		
22.12	Шайба *	X5CrNi18-10, 1.4301		
22.17	Резьбовое соединение *	X8CrNiS18-9, 1.4305		

\* Запасные части

Соблюдайте требования, содержащиеся в нормативной и технической документации!

В системах, отвечающих требованиям TRD 110, не допускается применение арматуры ARI из EN-JL1040.

На точность изготовления действует допуск по TRB 801 № 45 (по TRB 801 № 45 применение EN-JL1040 не допускается)

Инженер-конструктор установки отвечает за правильность выбора запорно-регулирующей арматуры.



макс. допустимые давления закрытия при течении под затвор при P2 = 0

(соблюдать ограничения, обусловленные PN, см. ниже, см. стр. 21. Исполнение затвора согласно „Выбору STEVI“, см. техн. Приложение.)

**Пружина закрывает**

DN		15			20				25				32		40													
Стандарт <sup>3)</sup> Значение Kvs	Седельное кольцо-Ø (мм)				18								25		32		40											
	Значение Kvs				4				6,3				10		16		25											
	Ход (мм)				20				20				20		20		30											
Сниженные значения Kvs <sup>3)</sup>	Седельное кольцо-Ø (мм)	3	5	12	3	5	12	18	3	5	12	18	22	22	25	25	32	25	32									
	Значение Kvs	0,25/ 0,16/ 0,1	0,63/ 0,4	2,5/ 1,6 1	0,25/ 0,16/ 0,1	0,63/ 0,4	2,5/ 1,6 1	4	0,25/ 0,16/ 0,1	0,63/ 0,4	2,5/ 1,6 1	4	6,3	6,3	10	10	16	10	16									
	Ход (мм)	20	20	20	20	20	20	20	20	20	20	20	20	20	20	20	20	20	20									
Привод DP32	Диапазон пружин (бар)	необходимое давление подачи сжатого воздуха (бар)	0,2-1,0	I.	30,6	29,2	21,2	8,1	30,6	29,2	21,2	8,1	4,8	30,6	29,2	21,2	8,1	4,8	3,3	4,8	3,3	1,3	2,5					
				II.	20	18,6	11,9	3,8	20	18,6	11,9	3,8	1,8	20	18,6	11,9	3,8	1,8	1	1,8	1							
				III.	2,3	2	1		2,3	2	1																	
			0,4-1,2	I.	40	40	40	25,8	40	40	40	25,8	16,8	40	40	40	25,8	16,8	12,6	16,8	12,6	7,1	11,9	6,7	3,8			
				II.	40	40	40	21,4	40	40	40	21,4	13,8	40	40	40	21,4	13,8	10,3	13,8	10,3	5,7	8,8	4,8	2,6			
				III.	11,2	10,9	9,9	9	11,2	10,9	9,9	9	8,4	9,7	9,4	8,4	7,5	7	6,5	7	6,5	3,6	6,5	3,6	1,8			
			0,8-2,4	I.				40				40	40				40	40	31,4	40	31,4	18,7	30,6	18,3	11,3			
				II.				40				40	37,8				40	37,8	29,1	37,8	29,1	17,3	27,5	16,4	10,1			
				III.	28,9	28,6	27,6	26,7	28,9	28,6	27,6	26,7	26,2	27,5	27,2	26,2	25,3	24,7	24,3	24,7	24,3	15,2	24,3	15,2	9,3			
			1,5-2,5	I.															40		40	39	40	38,6				
				II.									40					40	40	40	40	37,6	40	36,7				
				III.	40	40	40	40	40	40	40	40	40	40	40	40	40	40	40	40	40	35,5	40	35,5				
			2,0-3,3	I.																		40	40					
				II.																		40	40					
				III.																		40	40					
			Привод DP33	Диапазон пружин (бар)	необходимое давление подачи сжатого воздуха (бар)	0,2-1,0	I.	40 c)	40 c)	40 c)	18,6c)	40 c)	40 c)	40 c)	18,6c)	11,9c)	40 c)	40 c)	40 c)	18,6c)	11,9c)	8,8c)	11,9c)	8,8c)	4,8c)	8a)	4,3a)	2,3a)
							II.	40 c)	40 c)	34,4c)	14,2c)	40 c)	40 c)	34,4c)	14,2c)	8,9c)	40 c)	40 c)	34,4c)	14,2c)	8,9c)	6,5c)	8,9c)	6,5c)	3,4c)	5a)	2,4a)	1,1a)
							III.	7,5a)	7,2a)	6,2a)	5,4a)	7,5a)	7,2a)	6,2a)	5,4a)	4,8a)	6,1a)	5,8a)	4,8a)	3,9a)	3,3a)	2,9a)	3,3a)	2,9a)	1,2a)	2,9a)	1,2a)	
0,4-1,2	I.							40 c)				40 c)	31 c)				40 c)	31 c)	23,7c)	31 c)	23,7c)	14 c)	22,9a)	13,5a)	8,3a)			
	II.							40 c)	40 c)			40 c)	40 c)	28 c)			40 c)	40 c)	28 c)	21,4c)	28 c)	21,4c)	12,6c)	19,9a)	11,6a)	7a)		
	III.																18 a)		17 a)		17 a)		17 a)	10,5 a)	6,3 a)			
0,8-2,4	I.												40 a)					40 a)	40 a)	40 a)	40 a)	32,5a)	40	32	20,2			
	II.												40 a)					40 a)	40 a)	40 a)	40 a)	31,1a)	40	30,1	19			
	III.	40				40	40	40	40	40	40	40	40	40	40	40	40	40	40	40	40	28,9	40	28,9	18,2			
1,5-3,0 (1,7-2,7)	I.																					(40 a)	(40)	40				
	II.																					(40 a)	(40)	39,9				
	III.																					(40)	(40)	39,1				
2,0-4,0	I.																											
	II.																								40			
	III.																								40			
Привод DP34	Диапазон пружин (бар)	необходимое давление подачи сжатого воздуха (бар)				0,2-1,0	I.																				8,3 e)	
							II.																					7,1 e)
							III.																					
			0,4-1,2	I.																						20,4d)		
				II.																						19,1d)		
				III.																						18,4d)		
			0,8-2,4	I.																						40 b)		
				II.																						40 b)		
				III.																						40 b)		
			1,5-3,0	I.																								
				II.																								
				III.																								
			2,1-3,0	I.																								
				II.																								
				III.																								
			2,0-4,0	I.																								
				II.																								
				III.																								
2,4-3,6	I.																											
	II.																											
	III.																											

<sup>3)</sup> Не для перфорированного затвора (рис. на стр. 24).  
Значения Kvs в соответствии с Выбором STEVI, см. техн. приложение.

I. Тип 470: Уплотнение с шевронным кольцом из PTFE;	II. Тип 470: PTFE- / Уплотнение из чистого графита;	III. Тип 471: Сильфонное уплотнение
Рабочее давление привода для пневматического привода DP:	макс. допустимо 6 бар	
Макс. допустимое рабочее давление для сервопривода:	макс. допустимо a) 5 бар b) 4,5 бар c) 4 бар d) 3,5 бар e) 3 бар	

макс. допустимые давления закрытия при течении под затвор при P2 = 0

(соблюдать ограничения, обусловленные PN, см. ниже, см. стр. 23. Исполнение затвора gemäß „Auswahl STEVI“, см. Techn. Anhang.)

**Пружина закрывает**

DN		50		65		80		100		125		150									
Стандарт <sup>3)</sup> Значение Kvs	Седельное кольцо-Ø (мм)	50		65		80		100		125		150									
	Значение Kvs	40		63		100		160		250		400									
	Ход (мм)	30		30		30		30		50		50									
Сниженные значения Kvs <sup>3)</sup>	Седельное кольцо-Ø (мм)	32	40	40	50	50	65	65	80	80	100	100	125	150							
	Значение Kvs	16	25	25	40	40	63	63	100	100	160	160	250	250							
	Ход (мм)	20	30	30	30	30	30	30	30	30	30	30	30	50							
Привод DP32	Диапазон пружин (бар)	необходимое давление подачи сжатого воздуха (бар)	0,2-1,0	I.																	
				II.																	
				III.																	
			0,4-1,2	I.	6,7	3,8	2,1	3,8	2,1	2											
				II.	4,8	2,6	1,3	2,6	1,3	1,1											
				III.	3,6	1,8		1,8													
			0,8-2,4	I.	18,3	11,3	6,9	11,3	6,9	3,8	6,8	3,7	2,2	3,7	2,2	1,2	2,2	1,2	1,2		
				II.	16,4	10,1	6,1	10,1	6,1	3,3	5,9	3,2	1,9	3,2	1,9	1	1,9	1	1		
				III.	15,2	9,3	5,6	9,3	5,6	3	5,6	3	1,8	3	1,8		1,5				
			1,5-2,5	I.	38,6																
				II.	36,7																
				III.	35,5																
			2,0-3,3	I.	40																
				II.	40																
				III.	40																
Привод DP33	Диапазон пружин (бар)	необходимое давление подачи сжатого воздуха (бар)	0,2-1,0	I.	4,3 a)	2,3 a)	1,1 a)	2,3 a)	1,1 a)	1											
				II.	2,4 a)	1,1 a)		1,1 a)													
				III.	1,2 a)																
			0,4-1,2	I.	13,5 a)	8,3 a)	4,9 a)	8,3 a)	4,9 a)	2,6 a)	4,8	2,5	1,4	2,5	1,4		1,4				
				II.	11,6 a)	7 a)	4,1 a)	7 a)	4,1 a)	2,1 a)	3,9	2	1,1	2	1,1		1,1				
				III.	10,5 a)	6,3 a)	3,7 a)	6,3 a)	3,7 a)	1,8 a)	3,7	1,8	1	1,8	1						
			0,8-2,4	I.	32	20,2	12,6	20,2	12,6	7,2	12,5	7,1	4,5	7,1	4,5	2,7	4,5	2,7	2,7		
				II.	30,1	19	11,8	19	11,8	6,7	11,6	6,6	4,1	6,6	4,1	2,5	4,1	2,5	2,5		
				III.	28,9	18,2	11,3	18,2	11,3	6,4	11,3	6,4	4	6,4	4	2,4	3,7	2,2	2,2		
			1,5-3,0 (1,7-2,7)	I.	(40)	40	26,1	40	26,1	15,2	26	15,1	9,8	15,1	9,8	6,1	9,8	6,1	6,1		
				II.	(40)	39,9	25,3	39,9	25,3	14,7	25,1	14,6	9,5	14,6	9,5	5,9	9,5	5,9	5,9		
				III.	(40)	39,1	24,8	39,1	24,8	14,4	24,8	14,4	9,3	14,4	9,3	5,8	9	5,6	5,6		
			2,0-4,0	I.		35,7		35,7	20,9	35,6	20,9	13,6	20,9	13,6	8,5	13,6	8,5		8,5		
				II.		40	34,9	40	34,9	20,5	34,7	20,4	13,3	20,4	13,3	8,3	13,3	8,3	8,3		
				III.		40	34,4	40	34,4	20,2	34,4	20,2	13,1	20,2	13,1	8,2	12,9	8,1	8,1		
Привод DP34	Диапазон пружин (бар)	необходимое давление подачи сжатого воздуха (бар)	0,2-1,0	I.	8,3 e)	5 e)	8,3 e)	5 e)	2,6 e)	4,9	2,6	1,5	2,6	1,5		1,5					
				II.	7,1 e)	4,2 e)	7,1 e)	4,2 e)	2,1 e)	4	2	1,1	2	1,1		1,1					
				III.	6,4 e)	3,7 e)	6,4 e)	3,7 e)	1,9 e)	3,7 b)	1,9 b)	1 b)	1,9 b)	1 b)							
			0,4-1,2	I.	20,4d)	12,7d)	20,4d)	12,7d)	7,2 d)	12,6	7,2	4,5	7,2	4,5	2,7	4,5	2,7	1,6	2,7	1,6	1
				II.	19,1d)	11,9d)	19,1d)	11,9d)	6,8 d)	11,7	6,6	4,2	6,6	4,2	2,5	4,2	2,5	1,4	2,5	1,4	
				III.	18,4d)	11,4d)	18,4d)	11,4d)	6,5 d)	11,4b)	6,5 b)	4,1 b)	6,5 b)	4,1 b)	2,4 b)	3,8	2,2	1,3	2,2	1,3	
			0,8-2,4	I.	40 b)	28,2b)	40 b)	28,2b)	16,5b)	28,1	16,4	10,6	16,4	10,6	6,6	10,6	6,6	4,1	6,6	4,1	2,7
				II.	40 b)	27,4b)	40 b)	27,4b)	16 b)	27,2	15,9	10,3	15,9	10,3	6,4	10,3	6,4	4	6,4	4	2,6
				III.	40 b)	26,9b)	40 b)	26,9b)	15,7b)	26,9	15,7	10,2	15,7	10,2	6,3	9,9	6,2	3,8	6,2	3,8	2,5
			1,5-3,0	I.														8,5		8,5	5,8
				II.														8,4		8,4	5,7
				III.														8,2		8,2	5,6
			2,1-3,0	I.		40 a)		40 a)	40 a)	40	40	30,5	40	30,5	19,4	30,5	19,4		19,4		
				II.		40 a)		40 a)	40 a)	40	40	30,2	40	30,2	19,2	30,2	19,2		19,2		
				III.		40 a)		40 a)	40 a)	40	40	30,1	40	30,1	19,1	29,8	18,9		18,9		
2,0-4,0	I.														11,7		11,7	8			
	II.														11,5		11,5	7,9			
	III.														11,4		11,4	7,8			
2,4-3,6	I.								35,1	35,1	22,4	35,1	22,4		22,4						
	II.								34,8	34,8	22,2	34,8	22,2		22,2						
	III.								34,7	34,7	22,1	34,4	21,9		21,9						
I. Тип 470: Уплотнение с шевронным кольцом их PTFE;		II. Тип 470: PTFE- / Уплотнение из чистого графита;					III. Тип 471: Сильфонное уплотнение														
Рабочее давление привода для пневматического привода DP:		макс. допустимо 6 бар																			
Макс. допустимое рабочее давление для сервоприбора:		макс. допустимо а) 5 бар б) 4,5 бар в) 4 бар г) 3,5 бар е) 3 бар																			

<sup>3)</sup> Не для перфорированного затвора (рис. на стр. 24). Значения Kvs в соответствии с Выбором STEVI, см. техн. приложение.

макс. допустимые давления закрытия при течении под затвор при P2 = 0

(соблюдать ограничения, обусловленные PN, см. ниже, см. стр. 23. Исполнение затвора согласно „Выбору STEVI“, см. техн. Приложение.)

**Пружина открывает**

DN		15			20				25					32			40							
Стандарт <sup>3)</sup>	Седельное кольцо-Ø (мм)				18									25			32			40				
	Значение Kvs				4				6,3					10			16			25				
	Ход (мм)				20				20					20			20			30				
Сниженные значения Kvs <sup>3)</sup>	Седельное кольцо-Ø (мм)	3	5	12	3	5	12	18	3	5	12	18	22	22	25	25	32	25	32	30				
	Значение Kvs	0,25/0,16/0,1	0,63/0,4	2,5/1,6/1	0,25/0,16/0,1	0,63/0,4	2,5/1,6/1	4	0,25/0,16/0,1	0,63/0,4	2,5/1,6/1	4	6,3	6,3	10	10	16	10	16	16				
	Ход (мм)	20	20	20	20	20	20	20	20	20	20	20	20	20	20	20	20	20	20	20	20			
Привод DP32	необходимое давление подачи сжатого воздуха (бар)	1,4	I.	40	40	40	25,8	40	40	40	25,8	16,8	40	40	40	25,8	16,8	12,6	16,8	12,6	7,1	11,9	6,7	3,8
			II.	40	40	40	21,4	40	40	40	21,4	13,8	40	40	40	21,4	13,8	10,3	13,8	10,3	5,7	8,8	4,8	2,6
			III.	11,2	10,9	9,9	9	11,2	10,9	9,8	9	8,4	9,7	9,4	8,4	7,5	7	6,5	7	6,5	3,6	6,5	3,6	1,8
		2	I.				40				40	40				40	40	40	40	40	24,5	40	24,1	15,1
			II.				40				40	40				40	40	38,4	40	38,4	23,1	36,9	22,2	13,8
			III.	37,8	37,5	36,5	35,6	37,8	37,5	36,5	35,6	35	36,3	36,1	35	34,2	33,6	33,2	33,6	33,2	21	33,2	21	13,1
		3	I.																		40	40	40	33,8
			II.																		40	40	40	32,6
			III.	40	40	40	40	40	40	40	40	40	40	40	40	40	40	40	40	40	40	40	40	31,8
		4	I.																					40
			II.																					40
			III.																					40
		5	I.																					
			II.																					
			III.																					
		6	I.																					
			II.																					
			III.																					
Привод DP33	необходимое давление подачи сжатого воздуха (бар)	1,4	I.	40 d	40 d	40 d	40 d	40 d	40 d	40 d	31 d	40 d	40 d	40 d	40 d	31 d	23,7d	31 d	23,7d	14 d	22,9d	13,5d	8,3 d	
			II.	40 d	40 d	40 d	40 d	40 d	40 d	40 d	40 d	28,2d	40 d	40 d	40 d	40 d	28 d	21,4d	28 d	21,4d	12,6d	19,9d	11,6d	7 d
			III.	21,7d	21,4d	20,4d	19,5d	21,7d	21,4d	20,4d	19,5d	18,9d	20,2d	19,9d	18,9d	18,2d	17,5d	17 d	17,5d	17 d	10,5d	17 d	10,5d	6,3 d
		2	I.									40 d					40 d	40 d	40 d	40 d	40 d	40 d	40 d	26,2d
			II.									40 d					40 d	40 d	40 d	40 d	40 d	40 d	40 d	24,9d
			III.	40 d	40 d	40 d	40 d	40 d	40 d	40 d	40 d	40 d	40 d	40 d	40 d	40 d	40 d	40 d	40 d	40 d	38,2d	40 d	38,2d	24,2d
		3	I.																					40 d
			II.																					40 d
			III.																		40 d		40 d	40 d
		4	I.																					
			II.																					
			III.																					
		5	I.																					
			II.																					
			III.																					
		6	I.																					
			II.																					
			III.																					
Привод DP34	необходимое давление подачи сжатого воздуха (бар)	1,4	I.																			20,4e		
			II.																				19,1e	
			III.																					18,4e
		2	I.																					40 e
			II.																					40 e
			III.																					40 e
		3	I.																					
			II.																					
			III.																					
		4	I.																					
			II.																					
			III.																					
		5	I.																					
			II.																					
			III.																					
		6	I.																					
			II.																					
			III.																					

<sup>3)</sup> Не для перфорированного затвора (рис. на стр. 24).  
 Значения Kvs в соответствии с Выбором STEVI, см. техн. приложение.

макс. допустимые давления закрытия при течении под затвор при P2 = 0

(соблюдать ограничения, обусловленные PN, см. ниже, см. стр. 23. Исполнение затвора согласно „Выбору STEVI“, см. техн. Приложение.)

**Пружина открывает**

DN		50			65			80			100			125			150							
Стандарт <sup>3)</sup>	Седельное кольцо-Ø (мм)			50			65			80			100			125			150					
	Значение Kvs			40			63			100			160			250			400					
	Ход (мм)			30			30			30			30			50			50					
Сниженные значения Kvs <sup>3)</sup>	Седельное кольцо-Ø (мм)	32	40		40	50		50	65		65	80		80	100		100	125						
	Значение Kvs	16	25		25	40		40	63		63	100		100	160		160	250						
	Ход (мм)	20	30		30	30		30	30		30	30		30	30		30	50						
Привод DP32	необходимое давление подачи сжатого воздуха (бар)	1,4	I.	6,7	3,8	2,1	3,8	2,1		2														
			II.	4,8	2,6	1,3	2,6	1,3		1,1														
			III.	3,6	1,8		1,8																	
		2	I.	24,1	15,1	9,3	15,1	9,3	5,2	9,2	5,1	3,2	5,1	3,2	1,8	3,2	1,8			1,8				
			II.	22,2	13,8	8,5	13,8	8,5	4,7	8,3	4,6	2,8	4,6	2,8	1,6	2,8	1,6			1,6				
			III.	21	13,1	8	13,1	8	4,4	8	4,4	2,7	4,4	2,7	1,5	2,4	1,4			1,4				
		3	I.	40	33,8	21,4	33,8	21,4	12,4	21,3	12,4	8	12,4	8	4,9	8	4,9			4,9				
			II.	40	32,6	20,6	32,6	20,6	11,9	20,4	11,8	7,6	11,8	7,6	4,7	7,6	4,7			4,7				
			III.	40	31,8	20,1	31,8	20,1	11,6	20,1	11,6	7,5	11,6	7,5	4,6	7,2	4,4			4,4				
		4	I.		40	33,5	40	33,5	19,6	33,4	19,6	12,7	19,6	12,7	8	12,7	8			8				
			II.		40	32,7	40	32,7	19,1	32,5	19	12,4	19	12,4	7,8	12,4	7,8			7,8				
			III.		40	32,2	40	32,2	18,9	32,2	18,9	12,3	18,9	12,3	7,7	12	7,5			7,5				
		5	I.			40		40	26,8	40	26,8	17,5	26,8	17,5	11,1	17,5	11,1			11,1				
			II.			40		40	26,4	40	26,2	17,2	26,2	17,2	10,8	17,2	10,8			10,8				
			III.			40		40	26,1	40	26,1	17	26,1	17	10,8	16,8	10,6			10,6				
		6	I.						34		34	22,3	34	22,3	14,1	22,3	14,1			14,1				
			II.						33,6		33,4	21,9	33,4	21,9	13,9	21,9	13,9			13,9				
			III.						33,3		33,3	21,8	33,3	21,8	13,8	21,5	13,6			13,6				
		Привод DP33	необходимое давление подачи сжатого воздуха (бар)	1,4	I.	13,5 d)	8,3 d)	4,9 d)	8,3 d)	4,9 d)	2,6 d)	4,8 d)	2,5 d)	1,4 d)	2,5 d)	1,4 d)		1,4 d)						
					II.	11,6 d)	7 d)	4,1 d)	7 d)	4,1 d)	2,1 d)	3,9 d)	2 d)	1,1 d)	2 d)	1,1 d)		1,1 d)						
					III.	10,5 d)	6,3 d)	3,7 d)	6,3 d)	3,7 d)	1,8 d)	3,7 d)	1,8 d)	1 d)	1,8 d)	1 d)								
				2	I.	40 d)	26,2 d)	16,5 d)	26,2 d)	16,5 d)	9,5 d)	16,4 d)	9,4 d)	6 d)	9,4 d)	6 d)	3,7 d)	6 d)	3,7 d)			3,7 d)		
					II.	39,3 d)	24,9 d)	15,7 d)	24,9 d)	15,7 d)	9 d)	15,5 d)	8,9 d)	5,7 d)	8,9 d)	5,7 d)	3,4 d)	5,7 d)	3,4 d)			3,4 d)		
					III.	38,2 d)	24,2 d)	15,2 d)	24,2 d)	15,2 d)	8,7 d)	15,2 d)	8,7 d)	5,5 d)	8,7 d)	5,5 d)	3,4 d)	5,2 d)	3,2 d)			3,2 d)		
3	I.				40 d)	35,7 d)	40 d)	35,7 d)	20,9 d)	35,6 d)	20,9 d)	13,6 d)	20,9 d)	13,6 d)	8,5 d)	13,6 d)	8,5 d)			8,5 d)				
	II.			40 d)	40 d)	34,9 d)	40 d)	34,9 d)	20,5 d)	34,7 d)	20,4 d)	13,3 d)	20,4 d)	13,3 d)	8,3 d)	13,3 d)	8,3 d)			8,3 d)				
	III.			40 d)	40 d)	34,4 d)	40 d)	34,4 d)	20,2 d)	34,4 d)	20,2 d)	13,1 d)	20,2 d)	13,1 d)	8,2 d)	12,9 d)	8,1 d)			8,1 d)				
4	I.					40 a)		40 a)	32,4 a)	40	32,4	21,2	32,4	21,2	13,4	21,2	13,4			13,4				
	II.					40 a)		40 a)	31,9 a)	40	31,8	20,9	31,8	20,9	13,2	20,9	13,2			13,2				
	III.					40 a)		40 a)	31,6 a)	40	31,6	20,7	31,6	20,7	13,1	20,5	12,9			12,9				
5	I.								40 a)		40	28,8	40	28,8	18,3	28,8	18,3			18,3				
	II.								40 a)		40	28,5	40	28,5	18,1	28,5	18,1			18,1				
	III.								40 a)		40	28,4	40	28,4	18	28,1	17,8			17,8				
6	I.											36,4		36,4	23,2	36,4	23,2			23,2				
	II.											36,1		36,1	23	36,1	23			23				
	III.											36		36	22,9	35,7	22,7			22,7				
Привод DP34	необходимое давление подачи сжатого воздуха (бар)			1,4	I.		20,4 e)	12,7 e)	20,4 e)	12,7 e)	7,2 e)	12,6	7,2	4,5	7,2	4,5	2,7	4,5	2,7	1,6	2,7	1,6	1	
					II.		19,1 e)	11,9 e)	19,1 e)	11,9 e)	6,8 e)	11,7	6,6	4,2	6,6	4,2	2,5	4,2	2,5	1,4	2,5	1,4		
					III.		18,4 e)	11,4 e)	18,4 e)	11,4 e)	6,5 e)	11,4 b)	6,5 b)	4,1 b)	6,5 b)	4,1 b)	2,4 b)	3,8	2,2	1,3	2,2	1,3		
				2	I.		40 e)	36 e)	40 e)	36 e)	21,1 e)	35,9	21	13,7	21	13,7	8,6	13,7	8,6	5,4	8,6	5,4	3,6	
					II.		40 e)	35,2 e)	40 e)	35,2 e)	20,6 e)	35	20,5	13,4	20,5	13,4	8,4	13,4	8,4	5,2	8,4	5,2	3,5	
					III.		40 e)	34,7 e)	40 e)	34,7 e)	20,3 e)	34,7 b)	20,3 b)	13,2 b)	20,3 b)	13,2 b)	8,3 b)	12,9	8,1	5,1	8,1	5,1	3,4	
		3	I.			40 e)		40 e)	40	40	29	40	29	18,4	29	18,4	11,7	18,4	11,7	8				
			II.			40 e)		40 e)	40	40	28,7	40	28,7	18,2	28,7	18,2	11,5	18,2	11,5	7,9				
			III.			40 e)		40 e)	40 b)	40 b)	28,5 b)	40 b)	28,5 b)	18,1 b)	28,3	18	11,4	18	11,4	7,8				
		4	I.									40		40	28,3	40	28,3	18	28,3	18	12,4			
			II.									40		40	28,1	40	28,1	17,9	28,1	17,9	12,3			
			III.									40 b)		40 b)	28 b)	40	27,8	17,7	27,8	17,7	12,2			
		5	I.												38,1		38,1	24,3	38,1	24,3	16,8			
			II.												37,9		37,9	24,2	37,9	24,2	16,7			
			III.														37,6	24	37,6	24	16,6			
		6	I.												40		40	30,6	40	30,6	21,2			
			II.												40		40	30,5	40	30,5	21,1			
			III.														40	30,3	40	30,3	21			

I. Тип 470: Уплотнение с шевронным кольцом их PTFE; II. Тип 470: PTFE- / Уплотнение из чистого графита; III. Тип 471: Сильфонное уплотнение

Рабочее давление привода для пневматического привода DP: макс. допустимо 6 бар

Макс. допустимое рабочее давление для сервопривода: макс. допустимо а) 5 бар б) 4,5 бар в) 4 бар г) 3,5 бар е) 3 бар

## Проходной регулирующий клапан с пневматическим приводом „DP“

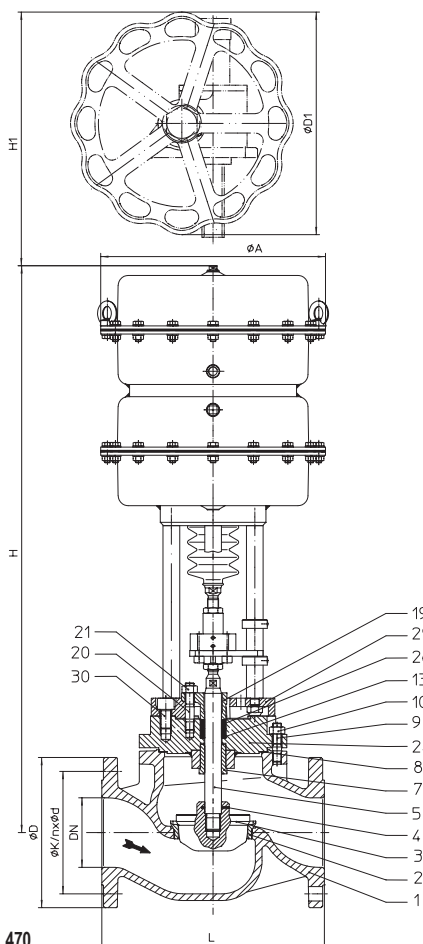

Тип 470

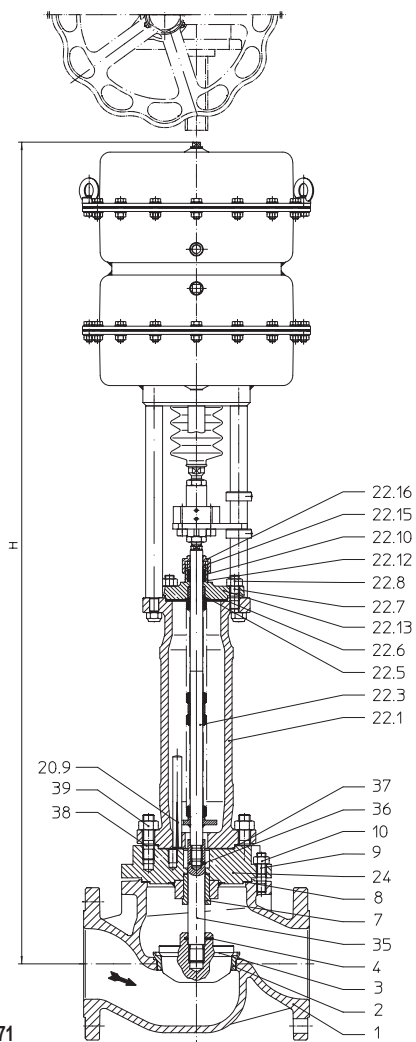

Тип 471

Фигура	Номинальное давление	Материал	Номинальный диаметр
12.470 / 12.471	PN16	EN-JL1040	DN125v-150v
22.470 / 22.471	PN16	EN-JS1049	DN125v-150v
23.470 / 23.471	PN25	EN-JS1049	DN125v-150v
34.470 / 34.471	PN25	1.0619+N	DN125v-150v
35.470 / 35.471	PN40	1.0619+N	DN125v-150v

Другие материалы и исполнения по запросу.

**Уплотнение шпинделя**

 Тип 470:
 

- Уплотнение из PTFE от -10°C до +250°C
- Уплотнение из чистого графита от -10°C до +450°C

 Тип 471:
 

- Сильфонное уплотнение из нержавеющей стали с предохранительным сальником от -60°C до +450°C

**Исполнение затвора**

 стандарт:
 

- параболический затвор, металлическое уплотнение

опционально:

- Параболический затвор с мягким уплотнением из PTFE (макс. 200°C)
  - Шлицевой затвор, металлическое уплотнение
  - Перфорированный затвор, металлическое уплотнение
  - Параболический затвор с разгрузкой давления (или перфорированный затвор), металлическое уплотнение.
- Материал уплотняющего элемента поршня:
- 
- PTFE с пружиной из нержавеющей стали (не более 200°C)

**Направляющие устройства**

- Параболический затвор: направляющая стержня затвора
- Перфорированный/шлицевой затвор: направляющая стержня и направляющая посадочного кольца

**Графическая характеристика**

- на выбор равнопроцентная или линейная (начиная с Kvs 100 модифицированная равнопроцентная)

**Диапазон регулирования**

- 50 : 1 для параболического затвора
- 30:1 в исполнении с перфорированным/шлицевым затвором

**Класс герметичности (Седло/затвор - класс утечки)**

- металл / металл – класс утечки IV согл. DIN EN 1349 или IEC 60534-4
- металл / мягкий материал – класс утечки VI согл. DIN EN 1349 или IEC 60534-4 (начиная с Kvs 1,0)

Давления закрытия см. стр. 22.

Технические характеристики привода указаны в соответствующем техпаспорте к приводу.

**Области применения**

промышленные установки, технологии производственных процессов, строительство установок и оборудования и т. п.

(Другие области применения - по запросу)

**Некоторые из возможных рабочих сред**

Тип 470: охлаждающая жидкость, охлаждающий рассол, подогретая и горячая вода, водяной пар, газ и т. п.

Тип 471: хладагенты, охлаждающая жидкость, подогретая и горячая вода, масло-теплоноситель, водяной пар, газ и т. п.

(прочие рабочие среды - по запросу)

**Ручное управление**

Привод		DP34T
Ø D1	(мм)	400
H1	(мм)	630
Вес	(кг)	41
Технические данные привода см. технический паспорт DP32-34Tri.		

**Габариты и масса**

		DN	125v	150v		
L		(мм)	400	480		
DP34T	Ø A	(мм)		405		
		Тип 470	H	(мм)	1021	1051
			PN16	(кг)	181	210
	PN25/40		(кг)	192	225	
	Тип 471	H	(мм)	1468	1498	
		PN16	(кг)	204	232	
		PN25/40	(кг)	215	247	

стандартные размеры фланцев см. на стр. 23.

Монтажная длина клапанов FTF базовой серии 1 согласно DIN EN 558-1.

**Перечень деталей**

Дет.	Обозначение	Фиг. 12.470 Фиг. 12.471	Фиг. 22.470 / Фиг. 23.470 Фиг. 22.471 / Фиг. 23.471	Фиг. 34.470 / Фиг. 35.470 Фиг. 34.471 / Фиг. 35.471
1	Корпус	EN-GJL-250, EN-JL1040	EN-GJS-400-18U-LT, EN-JS1049	GP240GH+N, 1.0619+N
2	Уплотнительное кольцо	X20Cr13+QT, 1.4021+QT		
3	Затвор *	X20Cr13+QT, 1.4021+QT		
4	Зажимная втулка *	X10CrNi18-8, 1.4310		
5	Шпindelь *	X20Cr13+QT, 1.4021+QT		
7	Направляющая втулка	X20Cr13+QT, 1.4021+QT (с закалкой)		
8	Уплотнительная прокладка *	чистый графит (с прослойкой из хромоникелевой стали)		
9	Шпильки	25CrMo4, 1.7218		
10	Шестигранные гайки	C35E, 1.1181		
13	Шайба *	X5CrNi18-10, 1.4301		
19	Крышка сальника	P250GH, 1.0460		
20	Шпильки	A4-70		
21	Шестигранные гайки	A4		
22.1	Корпус сиффона	EN-GJS-400-18U-LT, EN-JS1049		GP240GH+N, 1.0619+N
22.3	Узел шпindelь / сиффон *	X20Cr13+QT, 1.4021+QT / X6CrNiTi18-10, 1.4541		
22.5	Направляющая втулка	X20Cr13+QT, 1.4021+QT (с закалкой)		
22.6	Уплотнительная прокладка *	чистый графит (с прослойкой из хромоникелевой стали)		
22.7	Шпильки	25CrMo4, 1.7218		
22.8	Шестигранные гайки	C35E, 1.1181		
22.9	Установочный просечной штифт	46S20+C, 1.0727+C		
22.10	Уплотнительное кольцо *	чистый графит		
22.12	Шайба *	X5CrNi18-10, 1.4301		
22.13	Корпус сальника	EN-GJS-400-18U-LT, EN-JS1049		GP240GH+N, 1.0619+N
22.15	Нажимное кольцо	X20Cr13+QT, 1.4021+QT		
22.16	Накидная гайка	X8CrNiS18-9, 1.4305		
24	Корпус сальника	EN-GJS-400-18U-LT, EN-JS1049		GP240GH+N, 1.0619+N
26	Уплотнительное кольцо *	PTFE или чистый графит		
29	Переходный фланец	EN-GJS-400-18U-LT, EN-JS1049		
30	Цилиндрический винт	8.8 - A2B		
35	Переходный шпindelь *	X20Cr13+QT, 1.4021+QT		
36	Зажимная втулка *	X10CrNi18-8, 1.4310		
37	Уплотнительная прокладка *	чистый графит (с прослойкой из хромоникелевой стали)		
38	Шпильки	25CrMo4, 1.7218		
39	Шестигранные гайки	C35E, 1.1181		

\* Запасные части

Соблюдайте требования, содержащиеся в нормативной и технической документации!

В системах, отвечающих требованиям TRD 110, не допускается применение арматуры ARI из EN-JL1040.

На точность изготовления действует допуск по TRB 801 № 45 (по TRB 801 № 45 применение EN-JL1040 не допускается)

Инженер-конструктор установки отвечает за правильность выбора запорно-регулирующей арматуры.

макс. допустимые давления закрытия при течении под затвор при P2 = 0

(соблюдать ограничения, обусловленные PN, см. ниже, см. стр. 23. Исполнение затвора согласно „Выбору STEVI“, см. техн. Приложение.)

Пружина закрывает										
DN		125v					150v			
Стандарт <sup>3)</sup> Значение Kvs	Седельное кольцо-Ø (мм)					125			150	
	Значение Kvs					250			400	
	Ход (мм)					50			50	
Сниженные значения Kvs <sup>3)</sup>	Седельное кольцо-Ø (мм)		80	100		100	125			
	Значение Kvs		100	160		160	250			
	Ход (мм)		30	30		30	50			
Привод DP34T	необходимое давление подачи сжатого воздуха (бар)	0,2-1,0	1,2	II.	3,7 b)	2,2 b)	1,2 b)	2,2 b)	1,2 b)	
				III.	3,7 e)	2,2 e)	1,3 e)	2,2 e)	1,3 e)	
		0,4-1,2	1,4	II.	9,8 b)	6,1 b)	3,8 b)	6,1 b)	3,8 b)	2,5 b)
				III.	9,9 d)	6,2 d)	3,8 d)	6,2 d)	3,8 d)	2,5 d)
		0,8-2,4	2,7	II.	22,1	14	8,8	14	8,8	6
				III.	22,1 b)	14 b)	8,8 b)	14 b)	8,8 b)	6 b)
	1,5-3,0	3,3	II.			17,7		17,7	12,2	
			III.			17,7 a)		17,7 a)	12,2 a)	
	2,1-3,0	3,3	II.	40	39,6		39,6			
			III.	40 a)	39,6 a)		39,6 a)			
	2,0-4,0	4,5	II.			24		24	16,6	
			III.			24		24	16,6	
2,4-3,6	4,5	II.	40	40		40				
		III.								

Пружина открывает									
DN		125v					150v		
Стандарт <sup>3)</sup> Значение Kvs	Седельное кольцо-Ø (мм)					125			150
	Значение Kvs					250			400
	Ход (мм)					50			50
Сниженные значения Kvs <sup>3)</sup>	Седельное кольцо-Ø (мм)		80	100		100	125		
	Значение Kvs		100	160		160	250		
	Ход (мм)		30	30		30	50		
Привод DP34T	необходимое давление подачи сжатого воздуха (бар)	1,4	II.	9,8 b)	6,1 b)	3,8 b)	6,1 b)	3,8 b)	2,5 b)
				III.	9,9 e)	6,2 e)	3,8 e)	6,2 e)	3,8 e)
		2	II.	28,2 b)	17,9 b)	11,3 b)	17,9 b)	11,3 b)	7,8 b)
				III.	28,3 e)	18 e)	11,4 e)	18 e)	11,4 e)
		3	II.	40 b)	37,6 b)	24 b)	37,6 b)	24 b)	16,6 b)
				III.	40 e)	37,6 e)	24 e)	37,6 e)	24 e)
	4	II.	40 b)	40 b)	36,6 b)	40 b)	36,6 b)	25,4 b)	
			III.						

**II. Тип 470 PTFE- / Уплотнение из чистого графита;**
**III. Тип 471: Сильфонное уплотнение**

 Рабочее давление привода для пневматического привода DP: макс. допустимо 6 бар  
 Макс. допустимое рабочее давление для сервопривода: макс. допустимо а) 5 бар б) 4,5 бар в) 4 бар д) 3,5 бар е) 3 бар

<sup>3)</sup> Не для перфорированного затвора (рис. на стр. 24). Значения Kvs в соответствии с Выбором STEVI, см. техн. приложение.



**Стандартные размеры фланцев**

Фланец стандарта DIN EN 1092-1/-2 (Отверстия фланцев/допуски толщины согласно DIN 2533/2544/2545)

DN		(мм)	15	20	25	32	40	50	65	80	100	125	150
PN16	ØD	(мм)	95	105	115	140	150	165	185	200	220	250	285
PN16	ØK	(мм)	65	75	85	100	110	125	145	160	180	210	240
PN16	n x Ød	(мм)	4x14	4x14	4x14	4x18	4x18	4x18	4x18	8x18	8x18	8x18	8x22
PN25	ØD	(мм)	95	105	115	140	150	165	185	200	235	270	300
PN25	ØK	(мм)	65	75	85	100	110	125	145	160	190	220	250
PN25	n x Ød	(мм)	4x14	4x14	4x14	4x18	4x18	4x18	8x18	8x18	8x22	8x26	8x26
PN40	ØD	(мм)	95	105	115	140	150	165	185	200	235	270	300
PN40	ØK	(мм)	65	75	85	100	110	125	145	160	190	220	250
PN40	n x Ød	(мм)	4x14	4x14	4x14	4x18	4x18	4x18	8x18	8x18	8x22	8x26	8x26

**Номинальное давление/температура согласно DIN EN 1092-2**

Материал	PN		-60°C до <-10°C*	-10°C до 120°C	150°C	200°C	250°C	300°C	350°C	400°C	450°C
EN-JL1040	16	бар	--	16	14,4	12,8	11,2	9,6	--	--	--
EN-JS1049	16	бар	По запросу	16	15,5	14,7	13,9	12,8	11,2	--	--
EN-JS1049	25	бар	По запросу	25	24,3	23	21,8	20	17,5	--	--

**Номинальное давление/температура согласно DIN EN 1092-1**

Материал	PN		-60°C до <-10°C*	-10°C до 50°C	100°C	150°C	200°C	250°C	300°C	350°C	400°C	450°C
1.0619+N	25	бар	18,7	25	23,3	21,7	19,4	17,8	16,1	15	14,4	13,9
1.0619+N	40	бар	30	40	37,3	34,7	30,2	28,4	25,8	24	23,1	22,2

Промежуточные значения макс. допустимого рабочего давления можно определить путем линейной интерполяции между последовательно низшим и высшим значением температуры данной таблицы температур/давлений.

\* Шпильки и гайки из A4-70 (для температур ниже -10°C)

**При заказе укажите**

- Номер фигуры
- Номинальный диаметр
- Номинальное давление
- Материал корпуса
- Исполнение затвора
- Значение Kvs
- Графическая характеристика
- Уплотнение шпинделя
- Исполнение привода
- Специальное исполнение / вспомогательные устройства

**Пример:**

Фиг. 35.470, номинальный диаметр DN100, номинальное давление PN40, материал корпуса 1.0619+N, параболический затвор, Kvs 160, GLP, шевронные манжеты, ARI-PREMIQ 5 кН.

Габариты в мм Масса в кг Давление в бар(изб.) 1 бар $\triangleq$ 10 <sup>5</sup> Pa $\triangleq$ 0,1 MPa Kvs в м <sup>3</sup> /ч
--

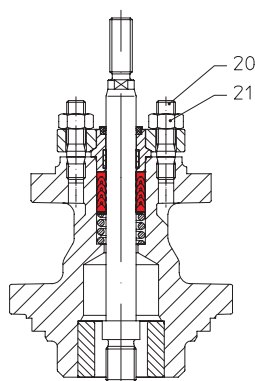
**Уплотнение шпинделя**

подпружиненное уплотнение с шевронным кольцом из PTFE

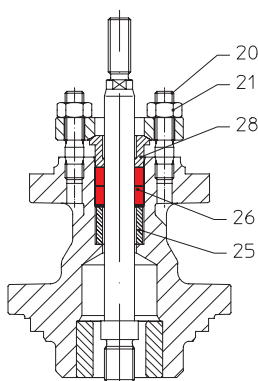

Сальниковая набивка

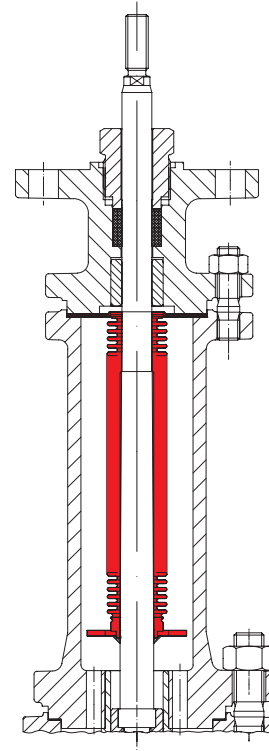

Сильфонное уплотнение с защитным сальником

Дет.	Обозначение	
20	Шпильки	A4-70
21	Шестигранные гайки	A4
25	Распорная втулка *	X20Cr13+QT, 1.4021+QT
26	Уплотнительное кольцо *	PTFE или чистый графит
28	Нажимное кольцо *	X20Cr13+QT, 1.4021+QT

\* запасные части

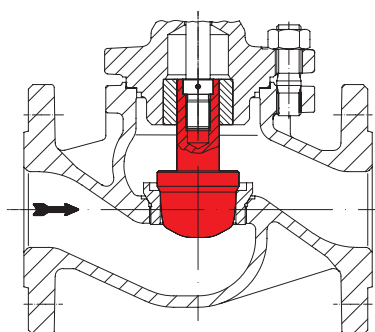
**Исполнения корпуса**

Параболический затвор с направляющей стержня затвора

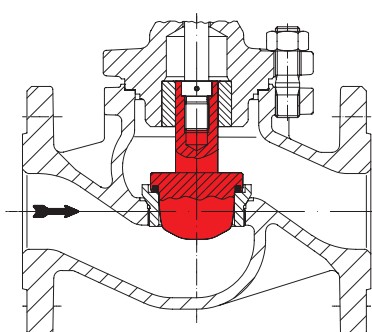

Параболический затвор с мягким уплотнением из PTFE и направляющей стержня затвора

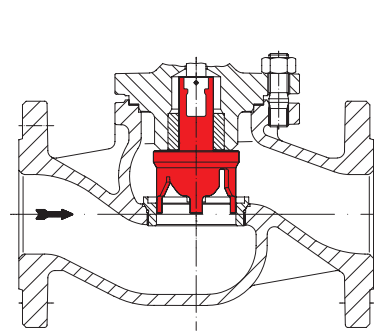

Штицевой затвор с направляющей стержня затвора и посадочного кольца

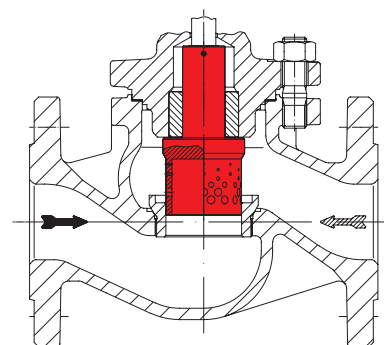

Перфорированный затвор с направляющей стержня затвора и посадочного кольца

Направление потока для газов и паров в целях минимизации шума

Направление потока для жидкостей для снижения кавитации

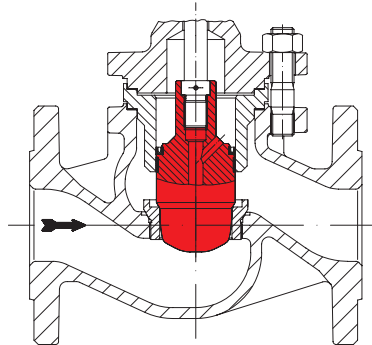

Параболический затвор с разгрузкой от давления

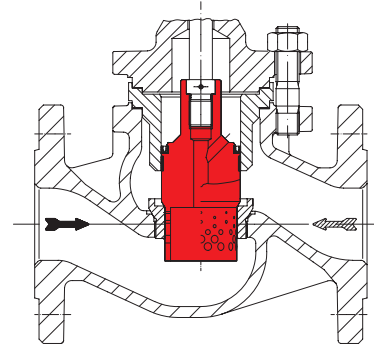

Перфорированный затвор с разгрузкой давления

Направление потока для газов и паров в целях минимизации шума

Направление потока для жидкостей для снижения кавитации